

Adab Al-Haramayn (Etiquettes Of The Two Holy Shrines)

Adab Al-Haramayn (Etiquettes Of The Two Holy Shrines)



Sayyid Jawad Husayny Shaharudy

Al-Islam.org

Author(s):

[Sayyid Jawad Husayny Shaharudy](#) [1]

This text is a guide to readers and people who are on this sacred journey to Mecca and Madina. The first part of this book consists of the recommended etiquettes of travel, moral and spiritual performances to be carried out when visiting the Holy Shrines of the Holy Prophet (S) and the chosen ones in Jannat ul-Baqi (Medina). The second section deals with the Hajj/Umrah rituals, sacred places and shrines in and outside Makkah. The supplications and ziyaraats are in Arabic.

[Get PDF](#) [2] [Get EPUB](#) [3] [Get MOBI](#) [4]

Topic Tags:

[Hajj](#) [5]

[Umrah](#) [6]

Dedication

This book is reproduced for the convenience of the Hajj and Umrah pilgrims, for the sawaab of Marhum Haji Aziz Ramzanali Khataw.

An appeal is made to all the pilgrims to recite a Surah al-Fatiha for the departed soul.

Surah Al-Fatiha – The Opening

بِسْمِ اللَّهِ الرَّحْمَنِ الرَّحِيمِ

In the name of Allah, the Beneficent, the Merciful. (1:1)

الْحَمْدُ لِلَّهِ رَبِّ الْعَالَمِينَ

All praise is due to Allah, the Lord of the Worlds. (1:2)

الرَّحْمَنُ الرَّحِيمُ

The Beneficent, the Merciful. (1:3)

مَالِكِ يَوْمِ الدِّينِ

Master of the Day of Judgment. (1:4)

إِيَّاكَ نَعْبُدُ وَإِيَّاكَ نَسْتَعِينُ

Thee do we serve and Thee do we beseech for help. (1:5)

اهْدِنَا الصِّرَاطَ الْمُسْتَقِيمَ

Keep us on the right path. (1:6)

صِرَاطَ الَّذِينَ أَنْعَمْتَ عَلَيْهِمْ غَيْرِ الْمَغْضُوبِ عَلَيْهِمْ وَلَا الضَّالِّينَ

The path of those upon whom Thou hast bestowed favors. Not (the path) of those upon whom Thy wrath is brought down, nor of those who go astray. (1:7)

Note: The Surah contains the Essence of the Qur'an. Hence, it is also called the 'Umm ul-Qur'an' i.e. the Mother of the Qur'an. Every verse of this surah is so comprehensive in its meaning that it is said that the meaning of the Holy Qur'an as a whole has been synthesised in this Surah. Through this one single surah, man is educated with the essential knowledge of the basic fundamentals of his life in this world and the life hereafter.

Foreword

By the Grace of Allah (s.w.t.), we are reprinting our book "Adab Al-Haramayn" (Rules of the Two Holy Shrines) as the first edition was in high demand and found to be beneficial to pilgrims. Once again, we hope our efforts to benefit and guide our brothers in faith will be accepted by Allah (s.w.t.).

رب أوزعني أن أشكر نعمتك التي أنعمت علي وعلى والدي ولن أعمل صالحا ترضاه وأصلح لي في ذريتي إني تبت

إِلَيْكَ وَإِنِّي مِنَ الْمُسْلِمِينَ

اللَّهُمَّ اغْفِرْ لَنَا وَلِوَالِدِنَا وَلِمَنْ جَبَّ حُنْتُهُ عَلَيْنَا وَلِلْمُؤْمِنِينَ وَالْمُؤْمِنَاتِ

بِسْمِ اللَّهِ الرَّحْمَنِ الرَّحِيمِ

In the name of Allah, the Merciful, the Mercy Giving

Sacredness Of The Holy Shrines

All Praise be to the Lord of the worlds; salutations and peace be upon the Holy Prophet and his purified progeny.

It should be noted that the holy shrines call for the same respect as do the mosques but the sanctity of the holy shrines is elevated further as inside are the graves of the chosen ones. Remembering Him through prayers and invoking His mercy in such shrines are highly recommended as mentioned in the Holy Book.

في بيوت أذن الله أن ترفع ويذكر فيها اسمه يسبح له فيها بالغدو والآصال * رجال لا تلهيهم تجارة ولا بيع عن ذكر الله وإقام الصلاة - الآية

Pilgrimage is a physical and a spiritual form of worship involving a visit to the Ka'aba and the prescribed places around Mecca. It is a means of obtaining proximity to the Almighty and exerting oneself in the rigorous self-training activities for the sake of Allah and remembering Him continuously as prescribed by Him. One should repent sincerely of past sins and hope for salvation and clear himself of all distractions in order to be submissive to Him only.

The pilgrims should be free from all attachments, and observe silence and tranquility; and only perform the prescribed obligations, avoid all sins and forbidden acts; and should behave well and carry out all the commands. If such acts are performed without such ethics, then the purpose of the pilgrimage is of no importance, as says the Almighty.

لن ينال الله لحومها ولا دماؤها ولكن ياله التقوى منكم

How can one undertake such a journey and circumambulate the Holy Ka'aba and visit other holy places and shrines with a heart of hypocrisy, sins, and hatred? Our Holy Imams ('a) have said: "He who goes on pilgrimage with unlawf ul-money will be answered back at the time of talbiya (which is essentially the

servant responding to God's call) 'O my servant! Your response is rejected and no happiness will be granted'".

لا لبيك عبدي ولا سعديك

Secrets Of Hajj

The pilgrimage has unaccountable, unseen gains and concealed benefits which atheists do not perceive. This is because Allah (s.w.t.) has sealed their hearts after they have themselves chosen to go astray and hence will never see the truth.

They refuse to accept His Lordship and the satans turn out to be their only Guardian and Master who later on plunge them to a deep and dark abyss from where they can never get out.

It is therefore crystal clear that Allah (s.w.t.) made pilgrimage obligatory upon His servants, so that they can feel His Dignity and Magnanimity; His Glory and Superiority; His Kingdom and Grace. On the other hand, He wants the pilgrims to feel their servitude, inferiority and abjectness before Him. He wants them to feel like servants and subjects who under their kings and sultans are forced to stop at door after door and barrier after barrier until finally their presents are accepted. Only then will they be allowed in to enter.

Surely Almighty Allah (s.w.t.) has dignified His sacred house and accredited it to Himself and made it His servants' backbone for their livelihood. He made it the destination of all those who come from far and wide and from different lands and nations of the world. He made the surrounding areas sanctuaries of peace, created in it, open spaces and fields, and modelled it to the paragons of kings and sultans.

He later on made it incumbent upon mankind no matter how remote their areas be to make pilgrimage to the holy land either on foot, or by riding. He then ordered them to put on pilgrims' garbs, thus doing away with wearing their personal styles and come to Him dishevelled and dusty, modestly and submissively crying out as they answer to their Lord's call; they meet a barrier which is not lifted until they have prayed, supplicated and pelted pebbles at their devils making sure they have destroyed and eradicated them completely.

Having done this, they are then allowed to present their sacrifices, and shave so that they can be cleansed of the sins which were barriers between them and their Almighty God. After being cleansed and purified, He permits them to visit the Holy House and make them feel their servitude for the second time.

They, on one hand, circumambulate the Holy House clinging submissively onto the curtains, and on the other hand traversing between the two hills (Safa and Marwa) all under His authority; and thus, show

them His Superiority and their inferiority. This act is to let them realise as to who they are so that they can overcome their pride, ignorance, selfishness and ego-centricity that they hold to and put on the garment of inferiority and modesty. This is one of the most important benefits of pilgrimage in addition to the fact that it reminds us of the final Day of Reckoning which covers all the Prophets and nations.

Certain aspects of that great Gathering place have been mentioned in the Holy Qur'an; that scene has astonished some scholars and intellectuals. Pilgrimage, then, has been designed to be a sample of that Day of Reckoning and it has been called the smaller Gathering. Scholars have written treatises about the comparison between the two Reckonings. May Almighty Allah be pleased with them. They collected all this from one of the best sermons of Imam Ali ('a) in his book "Nahj ul-Balagha" (The peak of Eloquence).

In this sermon, Imam Ali ('a) mentions some of the secrets of pilgrimage. The most important of them being the remembrance of the Final Day of Reckoning from which none will be able to run away. By wearing pilgrims' garbs and staying on the same spot, at the same time, one gets a glimpse of gathering of people in their shrouds and by treading between the two hills and circumambulating the Holy Ka'aba, one is reminded as to how people will be confused rushing for shelter, protection and refuge, etc.

Details Of The Book

This book has been divided into two sections. The first section consists of recommended etiquettes of travel, moral and spiritual performances to be carried out when visiting the holy shrines of our Holy Prophet (S) and the chosen ones in Jannat ul-Baqee.

The second section deals with the Holy Ka'aba, sacred places and shrines in and outside Mecca. All these recommendations are followed with the hope of being rewarded abundantly by Allah's (s.w.t.) Grace.

First Section

Part 1: Etiquettes Of Travel

There are many recommended etiquettes and supplications to be recited while one is travelling. We mention here a few of them.

1. Istikhara (Consultation)

One of the things that is recommended to be done whenever one intends to travel, be it for Hajj or any

other reason, is to do Istikhara. Istikhara here means to supplicate and ask for Allah's grace while undertaking any ritual activity – especially Hajj.

It has been narrated from Imam Al-Baqir ('a) that Ali bin Husayn ('a) used to do Istikhara whenever he ('a) intended to perform Hajj, Umrah, transact or let slaves free. Most of our traditions say that no work should be done without doing Istikhara – The best way of doing it is to say:

«أستخير الله برحمته خيرة في عافية».

Either three, seven, ten, fifty, seventeen or a hundred and one times. After the recitation, he can now set out for the journey or undertake any other work.

2. Choice Of Time

It has been narrated from Imam Al-Sadiq ('a) that he who intends to travel should do so on one of these days: Saturday, for if it were to be that a stone had to roll down a hill on this day, then Allah (s.w.t.) would return it to its original place; On Tuesday for it is the day on which Allah (s.w.t.) softened the Iron for David ('a) (Dawoud) and on Thursday for it is the day on which the Holy Prophet (S) and his companions used to go out for battles and come back victorious.

It has been forbidden to travel on Monday because it is the day on which the Holy Prophet (S) passed away marking the end of revelation, and also the day on which Imam Husayn ('a) was martyred. It is also forbidden to travel on Wednesday because it is the day on which components of fire were created and arrogant nations destroyed. Travelling on Friday before Friday prayers has been forbidden just as travelling on the third, fourth and fifth days of a month has been forbidden. All the same, it has been narrated that if one is to travel on one of the forbidden days, he or she should recite the following surahs: al-Falaq, an-Naas and the below verses: Ayat al-Kursi, al-Qadr and the last part of Surah Imran from the verse:

إِنَّ فِي خَلْقِ السَّمَوَاتِ وَالْأَرْضِ...

Most surely in the creation of the heavens and the earth... (3: 190).

until the end. He should then say:

اللهم بك يصول الضائل وبقدرتك يطول الطائل ولا حول لكل ذي حول إلا بك ولا قوة يمتازها ذو قوة إلا منك بصفوتك من خلقك وخيرتك من بريتك محمد نبيك وعترته وسلالته عليه وعليهم السلام صل على محمد وعليهم وأكفني شر هذا اليوم وضره وأرزقني خيرة ويمنه وأقض لي في متصرفاتي بخشن العاقبة وبلوغ المحبة والظفر بالأمنية وكفاية الطاغية الغوية وكل ذي قدرة إلي على أذية حتى أكون في جنة وعظمة من كل بلاء ونعمة ونعمة

وأبدلني فيه من المخاوف أمنأ ومن العوائق فيه يشرأ حتى لا يصدني فيه صاد عن المراد ولا يحل في طارق من أذى العباد إنك على كل شيء قدير وهو السميع البصير

You should take along with you turbate Husayn ('a). It has been narrated that whenever the Holy Prophet (S) intended to travel, he (S) carried with him five things: Mirror, kohl container, pole (comb-like piece of wood used to comb thick and intertwined hair), tooth brush and a comb. It is also recommended to take with you a walking stick made from a bitter almond tree.

3. Alms

It is recommended to give alms depending on how much you have and say:

اللهم إني إشتريت بهذه الصدقة سلامتي وسلامة سفري وما معي، اللهم وأحفظني وأحفظ ما معي وسلمني وسلم ما معي وبلغني وبلغ ما معي ببلاغك الحسن الجميل

4. Will

Writing your will before leaving is among recommended things.

5. Farewell

One is supposed to pray two or four raka'ats and bid his family farewell keeping them under Allah's care and mercy saying:

اللهم إني أستودعك نفسي وأهلي ومالي وذريتي ودياري وآخرتي وأمانتي وخاتمة عملي

Imam Al-Sadiq ('a) says that this is the best guardianship under which one can leave his family, and that whoever recites the mentioned supplication will definitely be granted what he asks for.

6. Informing Near Ones

It has been narrated from the Holy Prophet (S) that whenever a Muslim intends to travel, he should inform his brothers of it, and it is upon them to visit him when he returns.

7. Supplication

Narrated surahs and supplications should be recited, and when boarding any means of transport say:

سبحان الذي سخر لنا هذا وما كنا له مقرنين

then:

سبحان الله والحمد لله ولا إله إلا الله

Seven times or recite any narrated duas.

8. Brotherliness And Help

While on the journey it is recommended that one helps his company and be at the forefront of helping those in need as much as he can. This will enable him to be covered by Allah's grace and mercy in this world and the hereafter. In this connection, there is a tradition which says that a good company is he who is ready to help others at times of need and does not wait for them to reciprocate. He should always have good conduct.

9. Performance Of Rituals At The Right Time

Wajib prayers are supposed to be performed at the beginning of specific times even if it means praying behind a Sunni.

When setting out for Hajj, a pilgrim should be free from all worldly attachments, purify his intention, and be sincere with the Almighty Allah. He should not have any other intentions other than that of obeying Him, seeking His reward and Pardon on the Day of Judgement. He should not go for Hajj with an intention of showing off nor should he do so from the fear that he could be blown off his feet by the wind of poverty if he does not perform this obligation, as narrated in several cases.

There should be no intention of transaction or undertaking of any other work for this dilutes one's intention of servitude to Allah (s.w.t.) which of course, prevents him from the spiritual benefit of Hajj. How doomed is he who ignores these undertakings that definitely lead to everlasting happiness, and embark on useless and empty illusions that bear no fruit!

As such, one should do all what he can to see to it that his sincerity and devotion remains intact and in place, away from the danger of pollution. He should put the value of the Holy House and its Owner in mind and be sincere in his repentance if he wants his sins to be forgiven and his supplications answered. His food (daily bread) should be lawf ul—and should let others benefit from it.

To sustain and spend money on Hajj is to do so in Allah's way. Spending one dirham in this way is like spending seven hundred dirhams. On this occasion it is good for him to put on ordinary clothes to sympathize with the poor and avoid being included with the arrogant who face bitter punishment.

Part 2: Seven Etiquettes Of Ziyarat

The etiquettes to be observed while visiting holy shrines and places are so many, we mention a few of them here:

1. Taking bath before ziyarat of the Holy Prophet (S) and the Imams ('a).
2. Purify oneself from minor and major spiritual impurities.
3. Put on physically and spiritually clean clothes. It is recommended that they should be new and of white colour.
4. Shorten his or her steps while on the way to the holy shrines. Observe silence, humbleness and tranquility, and should not look on the sides over his shoulders.
5. Use perfume; except when doing ziyarat of Imam Husayn (a.s).
6. Repeatedly recite takbir, tasbih, tahlil and salawat of the Holy Prophet (S) and his purified descendants ('a).
7. Stop at the entrance of Haram and ask for permission to enter by reciting the narrated supplications. One should try to be humble as possible and feel that he or she is before his or her Creator hearing His words. Trying to recall evils and all bad things that he or she has done to the Imams and their sympathizers, as well as recalling his refusal to obey Allah's rules which will definitely push his tears rolling down his cheeks. This is all what etiquettes of ziyarat means.

The Most important ziyarat is that one of the Holy Prophet (S), especially to the pilgrims. There are many narrated traditions concerning this matter. Here we only mention one of them which can be found in Wasaail (book).

It has been narrated from the Holy Prophet (S) through Imam Al-Sadiq ('a) that he (S) said, "He who comes to Mecca for pilgrimage and does not come for my ziyarat in Madina, I shall ignore and turn my back on him on the Day of Judgement, and he who does my ziyarat, it will be incumbent upon me to intercede for him making his paradise certain. He who dies in Allah's course will be resurrected on the day of reckoning along with the martyrs of Badr".

Part 3: Ziyarat Of Nabi (S)

Al-Kafa'mi says: Before entering Masjidu Nabi (S) or any Shrine of the Holy Imams ('a), stand before the door [eg. Bab Jibraeel ('a) in the case of the Prophet's (S) mosque] and say:

اللهم إني وقفت على باب من أبواب بيوت نبيك صلواتك عليه وآله وقد منعت الناس أن يدخلوا إلا بإذنه فقلت يا

أيها الذين آمنوا لا تدخلوا بيوت النبي إلا أن يؤذن لكم اللهم إني أعتقد حرمة صاحب هذا المشهد الشريف في غيبته كما أعتقدها في حضرته وأعلم أن رسولك وخلفائك عليهم السلام أحياء عندك يرزقون يرون مقامي ويسمعون كلامي ويردون سلامي وانك حجبت عن سمعي كلامهم وفتحت باب

فهمي بلذيد مناجاتهم وإني أستأذنك يارب أولاً وأستاذن رسولك صلى الله عليه وآله ثانياً وأستاذن خليفتك الامام المفترض المفروض على طاعته الحجة بن الحسن المهدي عليه

السّلام.

And if in ziyarat of any of the Imams ('a), mention his ('a) and his father's name ('a) and continue as:

والملائكة الموكلين بهذه البقعة المباركة ثالثاً أدخل يارسلو الله ادخل يا حجة الله ادخل يا ملائكة الله المقربين المقيمين في هذا المشهد فأذن لي يا مولاي في الدخول أفضل ما أذنت لأحد من أوليائك فإن لم أكن أهلاً لذلك قالت أهل لذلك

then enter and say:

بسم الله وبالله وفي سبيل الله وعلى ملة رسول الله صلى الله عليه وآله اللهم اغفر لي وارحمني وتب علي إنك أنت التواب الرحيم.

Enter through Bab Jibraeel ('a) and recite:

الله أكبر

(100) times.

Then pray two raka'ats Tahiyat ul-Masjid and then proceed to the Prophet's (S) room and facing it recite:

Ziyarat No. 1

السلام عليك يا رسول الله السلام عليك يا الله السلام عليك يا محمد بن عبد الله السّلام عليك يا خاتم النبيين أشهد أنك قد بلغت الرسالة وأقامت الصلوة وأتيت الركعة وأمرت بالمعروف ونهيت عن المنكر وعبدت الله مخلصاً حتى أتيتك اليقين فصلوات الله عليك ورحمته وعلى أهل بيتك الطاهرين

Then stand near the fore pillar (on the right-hand side of the grave) with the mimbar on your right, facing

the Qiblah; and this is where the Holy Prophet's (S) head rests and recite:

أشهد أن لا إله إلا الله وحده لا شريك له

وأشهد أن محمداً عبده ورسوله وأشهد أنك رول الله وانك محمد بن عبد الله وأشهد أنك قد بلغت رسالات ربك ونصحت لأمتك وجاهدت في سبيل الله وعبدت الله مخلصاً حتى أتيتك اليقين بالحكمة والموعظة الحسنة وأديت الذي عليك من الحق وأنك قد رؤفت بالمؤمنين وغلظت على الكافرين فبلغ الله بك أفضل شرف محل المكرمين الحمد لله الذي استنقذنا بك من الشرك والضلالة اللهم فاجعل صلواتك وصلوات ملائكتك المقربين وأنبيائك المرسلين وعبادك الصالحين وأهل السموات والارضين ومن شبح لك يا رب العالمين من الأولين والآخرين على محمد عبدك ورسولك ونبيك

وأمينك ونجيك وحبيبك وصفيك وخاصتك صفوتك وخبرتك من خلقك اللهم أعطه الدرجة الرفيعة وأته الوسيلة من الجنة وابعثه مقاماً محموداً يغبطه به الأولون والآخرين اللهم إنك قلت «ولو أنهم إذ ظلموا أنفسهم جاؤك فاستغفروا الله وأستغفر لهم الرسول لوجدوا الله تواباً رحيماً وإني أتيت نبيك (أتيتك) مستغفراً تائباً من ذنوبي وإني أتوجه بك إلى الله

ربي وربك ليغفر لي ذنوبي.

and recite the special salawat of the Holy Prophet (S):

اللهم صل على محمد كما حمل وحيك وبلغ رسالاتك وصل على محمد كما أحل حلالك

وحرّم حرامك وعلم كتابك وصل على محمد كما أقام الصلوة وآتى الزكاة ودعا إلى دينك وصل على محمد كما صدق بوعدك وأشفق من وعيدك وصل على محمد كما غفرت به الذنوب وسترت به العيوب وفرحت به الكروب وصل على محمد كما دفعت به الشقاء وكشفت به الغماء وأجبت به الدعاء ونجيت به من البلاء وصل على محمد كما رحمت به العباد وأخيبت به البلاد وقصمت به الجبابرة وأهلكت به الفراعنة وصل على محمد كونا أضعفت به الأموال وأحرزت به من الأهوال وكسرت به الأصنام ورحمت به الانام وصل على محمد كما بعثته بخير الأديان وأغززت به الايمان

وتبرت به الأوثان وعظمت به البيت الحرام وصل على محمد وأهل بيته الطاهرين الأخيار وسلم تسليماً

Ziyarat No. 2

Stand near the pillar on the right-hand side of the holy grave, near the head, and say:

السلام عليك أيها النبي ورحمة الله وبركاته السلام عليك يا أبا القاسم السلام عليك يا سيد الأولين والآخرين السلام عليك يا زين القيامة السّلام عليك يا شفيع القيامة أشهد أن لا إله إلا الله وحده لا شريك له وأشهد أنك عبده ورسوله بلغت الرسالة واديت الامانة وتصحت أمتك وجاهدت في سبيل ربك حتى أتاك اليقين صلى الله عليك وعلى أهل بيتك طبت حياً وطبت ميتاً صلى الله عليه وعلى أخيك ووصيك وابن عمك أمير المؤمنين وعلى إبنتك سيدة نساء العالمين وعلى ولدك الحسن والحسين أفضل السّلام واطي - التحية وأطهر الصلوة وعلينا منكم السلام ورحمة الله وبركاته.

It is mustahab (recommended) to place your hands on the wall of the chamber and say:

اتيك يا رسول الله مهاجراً اليك قاضياً لما أوجبه الله على من قصدك وإذ لم ألحفك حياً فقد قصدتك بعد موتك . عالماً أن حزمتك ميتاً كحزمتك حيا فكن بذلك عند الله شاهداً

It is mustahab (recommended) to stroke your palm on your face and say:

اللهم أجعل ذلك بيعة مرضية لديك وعهداً مؤكداً عندك تحييني ما أحيينني عليه وعلى الوفاء بشرائطه وحدوده وحقوقه وأحكامه وتميتني إذا امتني عليه وتبعثني إذا بعثني عليه

Ziyarat No. 3

Face the holy grave with the Qiblah behind you and recite:

السّلام عليك يا نبي الله ورسوله السلام عليك يا صفوة الله وخيرته من خلقه السلام عليك يا أمين الله وحجته السّلام عليك يا خاتم النّبیین وسيد المرسلین السّلام عليك أيها البشير النذير السّلام عليك أيها الداعي إلى الله والسراج المنير السّلام عليك وعلى أهل بيتك الذين أذهب الله عنهم الرجس وطهرهم تطهيراً أشهد أنك يا رسول الله أتيت بالحق وقلت بالصدق الخند الله الذي وفقني للإيمان والتصديق ومن على بطاعتك وإتباع سبيلك وجعلني من أمتك والمجيبين لدعوتك وهداني إلى معرفتك ومعرفة الأئمة من ذريتك اتقرب إلى الله بما يرضيك وأبرة إلى الله مما يسخطك موالياً لأولياتك معادياً لأعدائك جنتك يا رسول الله زائراً وقصدتك راغباً متوسلاً إلى الله سبحانه وأنت صاحب الوسيلة والمنزلة الجليلة والشفاعة المقبولة والدعوة المسموعة فاشفع لي إلى الله تعالى بالغفران والرحمة والتوفيق والعزيمة فقد غمرت الذنوب وشملت الغيوب وأثقل الظهر وتضاعف الوزر وقد أخبرتنا وخبرك الصدق انه تعالى قال وقوله الحق وولو انهم إذ ظلوا أنفسهم جاؤك فاستغفروا الله وأستغفر لهم الرسول لوجدوا الله ثواباً رحيماً وقد حثك يا رسول الله مستغفراً من ذنوبي تائباً من معاصي ؟ وسيناتي واني أتوجه إلى الله ربي وربك ليغفر

. لي ذنوبي فاشفع لي يا شفيع الأمة وأجرني يا نبي الرحمة صلى الله عليك وعلى آلك الطاهرين

And recite Du'a' (supplication) of Ali ibn al-Husayn, Zayn Al-Abidin ('a), with your back resting on the grave.

[Note: Standing with your back towards the Holy Prophet (S) is against the etiquette, but is only permitted if the attention is towards Allah, the Almighty].

اللهم إليك الجات أمري وإلى قبر نبيك محمد صلى الله عليه وآله عبدك ورسولك أسندت ظهري والقبلة التي رضيت لمحمد صلى الله عليه وآله استقبلت اللهم إني أصبحت لا أملك لنفسي خيراً ما أرجو لها ولا أذفع عنها شماً أخذت عليها فاصبحت الأمور كلها بيدك ولا فقير أفقر مني إني لما أزلت إلي من خير فقير اللهم أرددني منك بخير ولا راء لفضلك اللهم إني أعوذ بك من أن تبدل إسمي و جسمي أو تزيل نعمتك علي اللهم زيني بأدي وجملني بالنعم وأغمرنى بالعافية وأرزقني شكر العافية .

Ask for your needs. It is mustahab (recommended) to recite Surah al-Qadr 11 times and supplicate. Pray two raka'ats and dedicate the thawaab to the Holy Prophet (S) and say:

اللهم إني صليت وركعت وسجدت لك وحدك لا شريك لك لأن الصلوة والركوع والسجود لا يكون إلا لك لأنك أنت الله لا إله إلا أنت اللهم وهاتان الركعتان هدية مني إلى سيدي ومولاي رسول الله صلى الله عليه وآله فتقبلهما مني بأحسن قبولك وأجزني على ذلك بأفضل أملي ورجائي فيك وفي رسولك يا ولي المؤمنين .

It is also mustahab (recommended) to recite this Du'a' after prayers:

اللهم إنك قلت لنبيك محمد صلى الله عليه وآله ولو أنهم إذ ظلموا أنفسهم جاؤك فاستغفروا الله وأستغفر لهم الرسول لوجدوا الله تواباً رحيماً، اللهم ولم أخضر زمان رسولك عليه وآله السّلام وقد زرته راغباً نائماً من سييء عملي ومستغفراً لك من ذنوبي ومقرأ لك بها وأنت أعلم بها مني ومتوجها إليك بنبيك نبي الرحمة صلواتك عليه وآله فاجعلني اللهم بمحمد وأهل بيته عندك وجيهاً في الدنيا والآخرة ومن المقربين يا محمد يا رسول الله صلى الله عليه وآله وأله بأبي أنت وأمي يا نبي الله يا سيد خلق الله إني أتوجه بك إلى الله ربك وربّي ليغفر لي ذنوبي ويتقبل مني عملي ويقضي لي خوانجي فكن لي شفيعاً عند ربك وربّي فنعم المسئول المولى ربي وتعم الشنيع أنت يا محمد عليك وعلى أهل بيتك السلام اللهم وأوجب لي منك المغفرة والرحمة والرزق الواسع الطيب النافع كما أوجبت لمن أتى نبيك محمداً صلواتك عليه وهو حي فأقر لك بذنوبه وأستغفر له رسولك صلى الله عليه وآله فغفرت له برحمتك يا أرحم الراحمين وصلى الله على محمد وآله الطاهرين .

Fourth Ziyarat Of The Holy Prophet (S) From A Distance

This is the Holy Prophet's (S) ziyarat from a distance. The Holy Prophet (S) has said, "Whoever visits my grave after my death is like the one who has migrated towards me during my lifetime; and if you visit my grave then send salutation (salaam) to me, for it reaches me".

Ahmad bin Abi Nasr al Bazanti narrates from Imam Ridha ('a) that he said: after the wajib (compulsory) prayers recite:

السلام عليك يا رسول الله ورحمة الله وبركاته السلام عليك يا محمد بن عبد الله السلام عليك يا خيرة الله السّلام عليك يا حبيب الله السلام عليك يا صفوة الله السلام عليك يا امين الله أشهد أنك رسول الله وأشهد أنك محمد بن عبد الله وأشهد أنك قد نصحت لأمتك وجاهدت في سبيل ربك وعبدته مخلصاً حتى انا اليقين فجزاك الله يا رسول الله أفضل ما جزى نبياً عن أمته اللهم صل على محمد وآل محمد أفضل ما صليت على إبراهيم وآل ابراهيم انك حميد مجيد.

And pray often in Masjidu Nabi (S), for a prayer there is equivalent to a thousand prayers elsewhere, especially between the mimbar and the holy grave.

It is narrated from him (S): "Between my pulpit (mimbar) and my grave is a garden from the gardens of Paradise, and my pulpit is on a gate from the gates of paradise." The Holy Rawda stretches lengthwise from holy grave to the mimbar and breadthwise from the pulpit to the fourth pillar. It is mustahab (recommended) to recite this Du'a in the blessed Rawda:

اللهم إن هذه روضة من رياض جنتك وشعبة من شعب رحمتك التي ذكرها رسولك وأبان عن فضلها وشرف التعبد لك فيها فقد بلغتنيها في سلامة نفسي فلك الحمد يا سيدي على عظيم نعمتك علي في ذلك وعلى ما رزقتني من طاعتك وطلب مرضاتك وتعظيم حزمة نبيك بزيارة قبره والتسليم عليه والتردد في مشاهدته وموافقته فلك الحمد يا مولاي حمداً ينتظم به محامد حملة عرشك وشكان سمواتك لك ويقصر عنه حمد من مضى ويفضل حمد من بقي من خلقك لك ولك الحمد يا مولاي حمد من عرف الحمد لك والتوفيق لأحمد منك خدا يا يمالاً ما خلقت ويبلغ حيث ما أردت ولا يحجب عنك ولا ينقصي دونك ويبلغ أقصى رضاك ولا يبلغ آخره أوائل محامد خلقك لك ولك الحمد ما عرفت الحمد وأعتقد الحمد وجعل ابتداء الكلام الحمد يا باقي العز والعظمة ودائم السلطان والقدرة وشديد البطش والقوة ونافذ الأمر والإرادة وواسع الرحمة والمغفرة ورب الدنيا والآخرة كم من نعمة لك على يقصر عن أيسرها حمدي ولا يبلغ أداها شكري وكم من صنائع منك إلى لا يحيط بكثرها وهي ولا يقيدها فكري اللهم صل على نبيك المصطفى بين البرية طفلاً وخيرها شاباً وكهلاً أظهر المطهرين شيمة وأجود المستمرين ديمة وأعظم الخلق جرثومة الذي أوضحت به الدلالات وأقنت به الرسالات وختمت به الشبوات وفتحت به الخيرات وأظهرته مظهراً وأنتعشته نبياً وهادياً أميناً مهدياً وداعياً اليك ودالاً عليك وحجة بين يديك اللهم صل على المعصومين من عثرته والطيبين من أسرته وشرف لديك به منازلهم وعظم عندك مراتبهم وأجعل في الرفيق الأعلى مجالسهم وأرفع إلى قرب رسولك درجاتهم وتمم بقلائه سرورهم ووفر بمكانه أنسهم.

It is highly recommended to do ziyarat of the Holy Prophet (S) on special occasions such as sacred days and times especially those related to him e.g., his (S) birth anniversary which falls on 17th, Rabiul-Awwal, and in another version 22nd of the same month of Hijri calendar – the first one is well known; his (S) death anniversary – 28th of Safar; the day of his (S) appointment for Prophethood – 27th of Rajab; the days he (S) was saved by Allah from the wickedness and viciousness of his (S) enemies according to history; the day of Mubahala (curse) with the Christians of Najran – 24th of Dhil-Hijja, also said 25th of

the same month; the day of his (S) migration from Mecca – the first night of Rabiul-Awwal; the day he (S) entered Madina – 12th of Rabiul-Awwal; the day he (S) left Sha'be Abi Talib – mid Rajab; the day his (S) mother became pregnant of him (S) – 19th of Jumadil-Akhir; the day of his ascending to heavens – 21th of Ramadhan, also said 19th Dhil-Hijja and 17th of Rabiul-Awwal and the anniversary of his wedding to Khadija (may Allah be pleased with her) – 10th of Rabiul-Awwal.

Prayer And Dua At Sutun Abu Lubaba

Perform two units (raka'ats) of prayer at the pillar of Abu Lubabah popularly known as the Pillar of Repentance (Tawbah). Abu Lubabah is Bashir bin A'bd-al-Mundhir who turned back from the Muslim army in the battle of Tabuk in which the Holy Prophet (S) participated himself and appointed Ali ('a) as the governor in Madinah when his famous words were said. "You are to me as Haroon was to Musa".

Later on, Abu Lubabah regretted his action and tied himself to one of the pillars in the Prophet's Mosque and swore a firm oath (Yamin) not to eat or drink till Allah (s.w.t.) accepted his repentance or till he died. He continued for seven days in this state and fainted till Allah (s.w.t.) revealed to the Prophet (S) the verse:

وَأَخْرُونَ اعْتَرَفُوا بِذُنُوبِهِمْ خَلَطُوا عَمَلًا صَالِحًا وَآخَرَ سَيِّئًا عَسَى اللَّهُ أَنْ يَتُوبَ عَلَيْهِمْ ۗ إِنَّ اللَّهَ غَفُورٌ رَحِيمٌ

And others have confessed their faults, they have mingled a good deed and an evil one; may be Allah will turn to them (mercifully); surely Allah is Forgiving, Merciful. (9: 102).

So, the Prophet (S) came to the mosque and released him from the pillar which subsequently was named and called after him the Pillar of Repentance (tawbah) whence his tawbah had been accepted.

After prayers at this pillar, recite this Du'a':

بِسْمِ اللَّهِ الرَّحْمَنِ الرَّحِيمِ اللَّهُمَّ لَا تَهْنِي بِالْفَقْرِ وَلَا تَذَلْنِي بِالدِّينِ وَلَا تَرُدَّنِي إِلَى الْهَلَاكَةِ وَأَغْصِمْنِي كَيْ أَعْتَصِمَ وَأَصْلِحْنِي كَيْ أَنْصَلِحَ وَأَهْدِنِي كَيْ أَفْنِدِي اللَّهُمَّ أَعْلَىٰ عَلَىٰ أَجْتِهَادِ نَفْسِي وَلَا تَعْذِبنِي بِسُوءِ ظَنِّي وَلَا تَهْلِكْنِي وَأَنْتَ رَجَائِي وَأَنْتَ أَهْلٌ أَنْ تَغْفِرَ لِي وَقَدْ أَخْطَأْتُ وَأَنْتَ أَهْلٌ أَنْ تَعْفُو عَنِّي وَقَدْ أَفْرَرْتُ وَأَنْتَ أَهْلٌ

أَنْ تُثَقِّلَ وَقَدْ عَثَرْتُ وَأَنْتَ أَهْلٌ أَنْ تَحْسِنَ وَقَدْ أَسَأْتُ وَأَنْتَ أَهْلُ التَّقْوَىٰ وَأَهْلُ الْمَغْفِرَةِ فَوْفَقْنِي لِمَا تَحِبُّ وَتَرْضَىٰ وَيَسِّرْ لِي الْيَسِيرَ وَجَنِّبْنِي كُلَّ عَرٍّ اللَّهُمَّ أَغْنِنِي بِالْخَلَالِ عَنِ الْحَرَامِ وَبِالطَّاعَاتِ عَنِ الْمَعَاصِي وَبِالغِنَىٰ عَنِ الْفَقْرِ وَبِالْجَنَّةِ عَنِ النَّارِ وَبِالْأَبْرَارِ عَنِ الْفَخَّارِ يَا مَنْ لَيْسَ كَمِثْلِهِ شَيْءٌ وَهُوَ السَّمِيعُ الْبَصِيرُ وَأَنْتَ

عَلَىٰ كُلِّ شَيْءٍ قَدِيرٌ.

Then ask for your needs, they will be granted Inshallah.

And it is mustahab (recommended) to fast in Madina for three days with the intention of fulfilment of one's needs. It ought to be on a Wednesday, Thursday and Friday. It is mustahab to pray on the eve and day of Wednesday near the pillar, i.e. the pillar of Abu Lubabah, and on the eve and day of Thursday near the pillar in front of it, and on the eve and day of Friday near the pillar which is towards the mihrab of the Prophet (S) and ask for fulfilment of worldly and hereafter needs. Let your supplications include the following:

اللهم ما كانت اليك من حاجة شرعت أنا في طلبها أو التماس أولم أشرع سألتكها أولم أسألها فأني أتوجه إليك
بنبيك محمد صلى الله عليه وآله نبي الرحمة في قضاء حوائجي صغيرها وكبيرها اللهم إني أسألك بعزتك وقوتك
وقدرتك وجميع ما أحاط علمك أن تصلي على محمد و آل محمد صلى الله عليه وآله وأن تفعل بي كذا وكذا

Then ask for your needs which, God willing, will be granted. It is mustahab (recommended) to pray at Maqam Jibreel ('a), which is the place where he ('a) used to seek permission from the Holy Prophet (S) before entering. It is under the drain pipe (Mizab) which was above Bibi Fatima's ('a) door, which used to be opposite her ('a) grave, based on the claim that her ('a) grave is in her ('a) house as narrated in some traditions. After prayers recite:

يا من خلق السموات وملاها جنوداً من المسبحين له من ملائكته والممجدين لقدرته وعظمته وأفرغ على أبدانهم
خلل الكرامات وأنطق السننهم بضروب اللغات والسهم شعار التقوى وقلدهم فلائد النهى وجعلهم أوفر أجناس
خلقه مغرفة بوحدانيته وقدرته وجلالته وعظمته وأكلهم علماً به وأشدهم فرقاً

وأدومهم له طاعة وخضوعاً وأستكانة وخشوعاً يا من فضل الأمين جبرئيل بخصائصه ودرجاته ومنازله وأختاره
لوحيه وسفارته وعهده وأمانته وإنزال كتبه وأوامره على أنبيائه ورسله وجعله واسطة بين نفسه وبينهم أسألك أن
تصلي على محمد وآل محمد وعلى جميع ملائكتك وشكان سمواتك أعلم خلقك بك وأحرف خلقك لك وأقرب خلقك
منك وأعمل خلقك بطاعتك الذين لا يغشاهم نوم العيون ولا سهو العقول ولا فترة الأبدان المكرمين بجوارك
والمؤمنين على وخيك المجتنبين أوقات والموقين السيئات اللهم وأخصص الروح الامين صلواتك عليه
بأضعافها مك وعلى ملائكتك المقربين

وطبقات الكروبيين والروحانيين ورد في مراتبه عندك وحقوقه التي له على أهل الأرض بما كان ينزل به من شرايع
دينك وما بينته على السنة أنبيائك من مخللاتك ومحرماتك اللهم أكثر صلواتك على جبرئيل فإنه قدوة الأنبياء وهادي
الأصفياء وسادس أصحاب الكساء اللهم اجعل وقوفي في مقامة هذا سبباً لنزول رحمتك علي وتجاوزك علي ربنا
إننا سمعنا منادياً ينادي للإيمان أن آمنوا بربكم فإمنا ربنا فأغفر لنا ذنوبنا وكفر عنا سيئاتنا وتوفنا مع الأبرار، ربنا
وأننا ما وعدتنا على رسلك ولا تحزنا يوم القيامة إنك لا تخلف الميعاد أي جود أي كريم أي فريب أي بعيد أسألك
أن تصلي

على محمد وآل محمد وأن توفقني لطاعتك ولا تريا علي نعمتك وأن ترزقني الجنة برحمتك وتوسع علي من فضلك
وتغنيني عن شرار خلقك وتلهمني شكرك وذكرك ولا تخيب يا رب دعائي ولا تقطع رجائي بمحمد وآله

And recite:

وأسألك بانك انت الله ليس كمثلك شيء أن تعصمني عن المهالك وأن تسلمني من آفات الدنيا والآخرة ووعناء
السفر وسوء المنقلب وأن تردني سالماً إلى وطني بعد حج مقبول وسعي مشكور وعمل متقبل ولا تجعله آخر
العهد من حرمك وحرمة رسولك صلى الله عليه وآله

Imam Ja'far (a) said, "Come to Maqame al-Jibreel (a) and say":

. أي جواد اي كريم أي قريب أي بعيد أسألك أن تصلي على محمد وأهل بيته وأن ترد علي نعمتك

Ibn Qulwaih narrates with his chain of narrators from Muhammad bin Masud who said, "I saw Al-Sadiq (a) placing his holy hand on the grave of the Holy Prophet (S) saying":

أسأل الله الذي أختباك وأختارك وهذاك وهدى بك أن يصلي عليك

Then recited:

ان الله وملائكته يصلون على النبي يا أيها الذين آمنوا صلوا عليه وسلموا تسليماً

Shaikh Tusi has said in Al-Misbah, "When you have completed the supplication (Du'a) at the holy grave then come to the Mimbar, stroke it with your hand and catch its two knobs and stroke your hand on the face and rub your eyes, as it is a cure for the eyes".

Stand near it, praise and exalt Allah (s.w.t.), ask for your needs.

Since the original Mimbar no longer exists but another one is in its place, apparently there is no objection in doing what's mention above, with the hope of carrying out what is desirable (raja-al-matlubiyya). Then you should come to maqam of the Holy Prophet (S) and pray there as you deem fit.

Part 4: Preference Of Ziyarat Of Zahra (A) And The Difference On Her (A) Place Of Burial

Allama Majlisi (may his so ul-be blessed) quotes from Misbah al-Anwar from Bibi Fatima (a) who said: "The Prophet (S) said: 'O Fatima (a)! Whoever prays salawat for you, Allah will forgive him and bring

him in my company wherever I be in paradise”.

There is a difference of opinion about her (‘a) burial place. Some say she (‘a) is buried in the Rawda which is between the Mimbar and the grave of the Holy Prophet (S), others say she is buried in her (‘a) own house which is the place between Bab Jibreel (‘a) and there is a tomb on the grave. It seems that the grill which surrounds the Prophet's (S) grave is the one which encompasses Bibi Fatima's (‘a) chamber and house.

It is probable that with the expansion of the Mosque, her (‘a) grave came to be included in the mosque as is suggested in Al-Bazanti's narration in which he says, “I asked Al-Rida (‘a) about Bibi Fatima's (‘a) grave”, He replied, “She was buried in her house, but when Bani Umayyah expanded the mosque, it came to be included in the mosque”.

Some say she (‘a) is buried in Janat-ul-Baqi. Most of our scholars are of the opinion that she (‘a) is buried in the Rawda. All the same, it is not possible that the followers of Ahl ul-Bait can't trace her burial place in addition to the fact that the Holy Prophet (S) had only one daughter.

Ziyarat No. 1

يا ممتحنة امتحنتك الله الي خلقك قبل أن يخلقك فوجدك لما امتحنتك صابرة وزعمنا أنا لك أولياء ومصدقون
وصابرون لكل ما أتانا به أبوك صلى الله عليه وآله وأتى (وأتانا) به وصية فإننا نسألك إن كنا صدقناك إلا الحقنا
بتصديقنا لهما لبشر أنفسنا بأنا قد طهرنا بولايتك

It is Mustahab to recite:

السلام عليك يا بنت رسول الله، السلام عليك يا بنت نبي الله، السلام عليك يا بنت حبيب الله، السلام عليك يا بنت
خليل الله، السلام عليك يا بنت صفى الله، السلام عليك يا بنت أمين الله، السلام عليك يا بنت خير خلق الله
السلام عليك يا بنت أفضل أنبياء الله ورسله وملائكته، السلام عليك يا بنت خير البرية السلام عليك يا سيدة نساء
العالمين من الاولين والآخرين، السلام عليك يا زوجة ولي الله وخير الخلق بعد رسول الله، السلام عليك يا أم
الحسن والحسين سيدي شباب أهل الجنة، السلام عليك أيتها الصديقة الشهيدة السلام عليك أيتها الرضية
المرضية، السلام عليك أيتها الفاضلة الزكية، السلام عليك أيتها الحوراء الإنسية، السلام عليك أيتها التقية النقية،
السلام عليك أيتها المحدثة العلمية السلام عليك أيتها المظلومة المغصوبة، السلام عليك أيتها المضطهدة المقهورة،
السلام عليك يا فاطمة بنت رسول الله ورحمة الله وبركاته صلى الله عليك وعلى روحك وبدنك أشهد أنك مضيت
على بينة من ربك وأن من شرك فقد سر رسول الله صلى الله عليه وآله ومن جاك فقد جفا رسول الله صلى الله
عليه وآله ومن آذاك فقد أدى رسول الله صلى الله عليه وآله ومن قطعك فقد قطع رسول الله صلى الله عليه وآله
لأنك بضعة منه وروحه الذي بين جنبه أشهد الله ورسله وملائكته الي راض عمن رضيت عنه ساخط على من
سخطت عليه متبر

متن تبرأت منه موال لمن واليت معاد لمن عاديت مبغض لمن أبغضت محب لمن أخبت و كفى بالله شهيداً وحسيباً و جازياً ومثيباً

Then send salawat on the Holy Prophet (S) and the Holy Imams ('a). Thereafter, it is mustahab (recommended) to pray two units (raka'ats) or prayers of ziyarat and dedicate the thawab (reward) to the Truthful (al-Siddiqah) and the Pure (At-Tahirah) Lady. Then supplicate with this Du'a:

اللهم إني أتوجه إليك بنبينا محمد صلى الله عليه وآله وبأهل بيته صلواتك عليهم وأسألك بحقك العظيم الذي لا يعلم كنهه سواك وأسألك بحق من حقه عندك عظيم وبأسمائك الحسنى التي أمرتني أن أدعوك بها وأسألك بأسمك الأعظم الذي أمرت به إبراهيم عليه السلام أن ي مو به الطير فاجابته وباسمك العظيم الذي قلت للنار كوني برداً وسلاماً على إبراهيم فكانت برداً وسلاماً وبأحب الاسماء إليك وأشرفها وأعظمها لديك وأشرعها إجابة وأنجحها طلبه وبما أنت أهله ومستحبه ومستوجبه وأتوسل إليك وأرغب إليك وأتضرع وألح عليك وأسألك بكتبك التي انزلتها على أنبيائك ورسلك صلواتك عليهم من التوراة والانجيل والزبور والقرآن العظيم فإن فيها إسمك الأعظم وبما فيها من أسمائك العظمى أن تصلي على محمد و آل محمد وأن تفرج عن آل محمد وشيعتهم ومحبيهم وعني وتفتح أبواب السماء لدعائي وترفعه في عليين وتأذن لي في ذا اليوم وفي هذه الساعة بفرجي وإعطاء أملي وسولي في الدنيا والآخرة يا من لا يعلم أحد كيف هو وقدرته إلا هو يامن شد الهواء بالسماء وكبس الأرض على الماء وأختار لنفسه أحسن الأسماء يا من شتى نفسه بالإشتم الذي تقضى به حاجة من يدعوه أسألك بحق ذلك الإسم فلا شفيع أقوى لي منه أن تصلي على محمد وآل محمد وأن تقضي لي حوائجي وتسمع بمحمد وعلي وفاطمة والحسن والحسين وعلي بن الحسين ومحمد بن علي وجعفر بن محمد وموسى بن جعفر وعلي بن موسى ومحمد بن علي وعلي بن محمد والحسن بن علي والحجة المنتظر لإذنك صلواتك وسلامك ورحمتك وبركاتك عليهم صوتي ليشفعوا . لي اليك وتشفعهم في ولا تردني خائباً بحق لا إله إلا أنت

Ziyarat No. 2

Mentioned by Sayyid ibn Tawus (may his so ul-be blessed):

السَّلَامُ عَلَيْكَ يَا سَيِّدَةَ نِسَاءِ الْعَالَمِينَ، السَّلَامُ عَلَيْكَ، يَا وَالِدَةَ الْحَجَّجِ عَلَى النَّاسِ أَجْمَعِينَ، السَّلَامُ عَلَيْكَ أَيَّتُهَا الْمَظْلُومَةُ الْمَمْنُوعَةُ حَقِّهَا

Then said:

اللهم صل على أمتك وابسنة نبيك وزوجة وصي نبيك صلوة تزلفها فوق زلفى عبادك المكرمين من أهل السموات وأهل الأرضين.

It has been narrated that whosoever recites this ziyarat when visiting her ('a) shrine, and seeks forgiveness from Allah, the Almighty will forgive (his or her) their sins and send them to paradise. Some scholars have regarded this ziyarat to be specific for her ('a) death anniversary i.e. 3rd Jamadi-al-Thani.

It is obvious that her ('a) ziyarat during certain sacred days and hours specifically related to her ('a) is more appropriate and meritorious e.g., her ('a) birth anniversary i.e. 20th Jamadi-al-Thani, on the 10th of the month according to another version; her ('a) death anniversary i.e. 3rd Jamadi-al-Thani, or other dates according to other versions; and the anniversary of her wedding to Amir al-Mu'minin ('a) i.e. mid Rajab, on the 1st and 6th of Dhul-Hijja, and the eve of her ('a) nuptial procession (zifaf) i.e. 19th of Dhul-Hijjah, 21st of Muharram; likewise other dates when her ('a) virtue and excellence were manifested e.g. Day of Mubahala; on the day when the chapter "Hal-ata" was revealed which was 25th of Dhul-Hijjah, and other similar occasions. Recite salawat for her ('a) as below:

اللهم صل على الصديقة فاطمة الزكية حبيبة حبيبك ونبيك وأم أحبائك وأصفيائك التي الجتها وفضلتها واخترتها
على نساء العالمين اللهم كن الطالب لها ممن ظلمها واستخف بحقها وكن الناصر اللهم بدم أولادها اللهم وكما
جعلتها أمة الهدى وخليلة صاحب اللواء والكرامة عند الملا الاعلى فصل عليها وعلى أمها صلوة تكرم بها
. وجه (أبيها) محمد صلى الله عليه وآله وتقر بها أعين ذريتها وأبلغهم عني في هذه الشاعة أفضل التحية والسلام

Part 5: Ziyarat Of Imams ('A) At Baqi And Its Preference

Allama Majlisi (May his so ul-be blessed) quotes Abdullah bin Abbas who said. The Prophet (S) said, "He who makes ziyarat of Imam Hasan ('a) in his Baqi, his feet will be firm and stable on the narrow path (sirat) on the day when others will be sliding and falling". In "al-Muqnia" Imam Jafar Sadiq ('a) says, "He who makes ziyarat, shall be forgiven his sins and shall not die poor".

Ibn Qulwaih quotes Hashim bin Salim in "al-Kamil" having said that Imam Al-Sadiq ('a) said in along tradition that there was a man who visited him and asked whether his father's ziyarat was to be done.

Imam Al-Sadiq ('a) answered: "Yes".

The man asked once again, "What is the reward of a man who makes his Ziyarat?" He ('a) said, "Paradise if he keeps live his ('a) funeral ceremony".

The man said, "What of the one who does not do this?" Imam ('a) said, "He will be doomed on the Day of Reckoning".

In Sayyid Murtadha's book "al-Fusul", there is a tradition which he quotes from Sheikh Mufid (may Allah be pleased with the two) that he said: The Holy Prophet (S) told Imam Hasan ('a): "He who does your ziyarat, your father's or your brother's ziyarat after your death shall be rewarded paradise".

Grounds Of Ziyarat And Other Holy Places In Baqi As Follows

1. Graves of the Holy Imams ('a):

i. Imam Al-Hasan bin Ali ('a).

- ii. Imam Ali ibn Al-Husayn Zayn Al-Abidin ('a).
- iii. Imam Muhammad Al-Baqir ('a).
- iv. Imam Jafar Al-Sadiq ('a).

These four graves are at one place.

2. Other graves:

- i. Abbas bin Abd ul-Muttalib, Prophet's (S) paternal uncle.
- ii. Fatima bint Asad ('a), mother of Amir-al-Mu'mineen ('a).

These two graves are adjacent to the graves of the Holy Imams ('a) in Al-Baqii. It is also possible that the grave of Bibi Fatima az-Zahra ('a) is at this site.

3. Grave of the Prophet's (S) daughters;

- a. Ruqaiya
- b. Kulthum
- c. Zainab.

4. Their graves are situated not very far from those of the Holy Imams ('a).

Three graves are located near the exit gate:

- a. The two paternal aunts of the Prophet (S) and
- b. Sayyida Umm-al-Baneen, mother of Ab ul-Fadl-al-Abbas ('a).

5. Grave of Abdallah bin Ja'far at-Tayyar which is located in the same place as the grave of his paternal uncle Aqeel bin Abi Talib ('a) and Sufyan bin Al-Harith.

6. Grave of Ibrahim, son of the Holy Prophet (S). Located near the entry.

7. Grave of the Prophet's (S) wives.

8. Grave of Ismail, son of Imam Jafar Sadiq ('a) which used to be outside Al-Baqi but lately his holy body has been transferred inside.

9. Grave of Halima al-Sa'diyya, the Prophet's (S) wet nurse, which lies at the end of Al-Baqi.

10. Graves of the martyrs of the incidence of al-Harrah and martyrs of Uhud are located in al-Baqi. Many companions and followers (tabi'in) are buried in this holy place, and there are no specific ziyarats for them; any salutation that flows spontaneously after reciting some Quranic verses should suffice.

The following are the mustahab (recommended) ziyarats for these holy places. It is recommended to seek permission (al-isti'dhan) before commencing the ziyarats. we shall mention the two of them here.

For the first one, stand at the gate of al-Baqi and recite:

First Isti'dhan Of Ziyarat

اللهم إني وقفت على باب من أبواب بيوت نبيك صلواتك عليه وآله وقد منعت الناس أن يدخلوا إلا بإذنه فقلت يا أيها الذين آمنوا لا تدخلوا بيوت النبي إلا أن يؤذن لكم اللهم إني أعتقد حرمة صاحب هذه المشاهد الشريفة في غيبتهم كما اعتقدها في حضرتهم وأعلم أن رسولك وخلفاءك عليهم السلام أحياء عندك يرزقون يرون مقامي ويسمعون كلامي ويردون سلامي وانك حجبت عن سمعي كلامهم وفتحت بات فهمي بلذيت مناجاتهم وإني أستأذنك يارب أولاً وأستأذن رسولك صلى الله عليه وآله ثانياً وأستأذن خلفاء الأئمة المفروضة على طاعتهم الحسن بن علي وعلى بن الحسين ومحمد بن علي وجعفر بن محمد عليهم السلام والملائكة الموكلين بهذه القبور ثالثاً ، أدخل يا رسول الله ادخل يا حجج الله أدخل يا ملائكة الله المقربين المقيمين عند هذه القبور فأذنوا لي يا موالي في الدخول أفضل ما أذنتم لأحد من أوليائكم فإن لم أكن أهلاً لذلك فأنتم أهل لذلك

Then enter and say:

بسم الله وفي سبيل الله وعلى ملة رسول الله صلى الله عليه وآله اللهم اغفر لي وارحمني وتب علي إنك أنت التواب الرحيم

Second Isti'dhan

يا موالي يا ابناء رسول الله عبدكم وابن امتكم الدليل بين أيديكم والمضعف في عليّ قدركم والمعترف بحقكم جائئكم مستجيراً بكم قاصداً إلى حرمكم متقرباً إلى مقامكم متوسلاً إلى الله تعالى بكم أدخل يا موالي ادخل يا أولياء الله ، أدخل يا ملائكة الله المحققين بهذا الحرم المقيمين بهذا المشهد

Be humble to your Lord, and weep for this is a sign of permission being granted. Then step forward beginning with your right leg, and in a state of total humbleness say:

الله أكبر كبيراً والحمد لله كثيراً وسبحان الله بكرة وأصيلاً والحمد لله الفرد الصمد الماجد الأحد المتفضل المنان المتطول الخان الذي من بطوله وسهل زيارة ساداتي بإحسانه ولم يجعلني عن زيارتهم ممنوعاً بل تطول ومنح

First Ziyarat Of Imams Of Baqi (*A)

Some scholars; and among them Sheikh Saduq (may his so ul-be blessed) iml Faqia with a slight difference, they say that you should stand by the holy graves facing them and with your back turned towards the Qibla say:

السلام عليكم أية الهدى السلام عليكم أهل التقوى السلام عليكم أيها الحجج على أهل الدنيا السلام عليكم أيها

القوام في البرية بالقسط السّلام عليكم أهل الصّفوة السّلام عليكم آل رسول الله السّلام عليكم أهل النجوى أشهد انكم قد بلغت وتصختم وصبرتم في ذات الله وكذبم وأسيء إليكم فغفر تم وأشهد أنكم الأئمة الراشدون المهتدون وأن طاعتكم مفروضة وأن قولكم الصدق وأنكم دعوتهم فلم تجابوا وأمرتم فلم تطاعوا وأنكم دعائم الدين وأركان الأرض لم تزالوا بعين الله ينسحكم من أضلاب كل مطهر وينقلكم من أرحام المطهرات لم تندسكم الجاهلية الجهلاء ولم تشرك فيكم فتن الأهواء طيم وطاب منيتكم من بكم علينا ديان الدين فجعلكم في بيوت أذن الله أن ترفع ويذكر فيها اسمه وجعل صلوتنا عليكم رحمة لنا وكفارة لذنوبنا إذ أختاركم الله لنا وطيب خلقنا بما من علينا من ولايتكم وكنا عنده مسمين بعملكم معترفين بتصديقنا إياكم وهذا مقام من أشرف وأخطأ واستكان وأقر بما جنى ورجى بمقامه الخلاص وأن يستنفذه بكم مستنقذ الهلكي من الردى فكونوا لي شفعاء فقد وفدت إليكم إذ رغب عنكم أهل الدنيا واتخذوا آيات الله هزواً واستكبروا عنها.

Then raise your head and say:

يا من هو قائم لا يسهو ودائم لا يلهو ومحيط بكل شيء لك المن بما وقفتني وعرفتني بما اقمتمني عليه إذ صد عنه عبادك وجهلوا معرفته وأستخفوا بحقه ومالوا إلى سواء فكانت المئة منك على مع أقوام خصصتهم بما خصصتني به فلك الحمد إذ كنت عندك في مقامي هذا مذكوراً مكتوباً فلا تحرمني ما رجوت ولا تخيبي بيما دعوت بحزمة محمد وآله الطاهرين وصلى الله على محمد وآل محمد.

Then supplicate for yourself as you wish. Pray the salat of ziyarat; 8 units (raka'ats) i.e. pray two units for every Imam ('a) either at home or in the Prophet's (S) mosque, for these days you cannot pray in al-Baqi.

Second Ziyarat Which Is A General One For Each Of The Ma'sumeen ('A)

It is the comprehensive (al-Jamia'h) ziyarat which can be recited for all the Infallible Ones ('a) – (Ma'sumin) which Shaikh Saduq (may his so ul-be blessed) has mentioned in his “Man La Yahduruhu–al-Faqih”. He says: Al-Ridha ('a) was asked about visiting the grave of Ab ul-Hasan Musa ('a). Imam ('a) replied: “Pray in the mosques nearby it and it suffices to recite the following in all the places [i.e. at the shrines of all Prophets and Imams ('a)]”:

السّلام على أولياء الله وأصفيائه السّلام على أمناء الله وأحبابه السّلام على أنصار الله وخلفائه السّلام على محال معرفة الله السّلام على مساكن ذكر الله السّلام على مظهري أمر الله ونهيه السّلام على الدعاة إلى الله السّلام على المستقرين في مرضات الله السّلام على المخلصين في طاعة الله السّلام على الأدلاء على الله السّلام على الذين من والاهم فقد والى الله ومن عاداهم فقد عادى الله ومن عرفهم فقد عرف الله ومن جهلهم فقد جهل الله ومن أعتصم بهم فقد أعتصم بالله ومن تخلى منهم فقد تخلى من الله عز وجل وأشهد الله الي سلم لمن سالمهم وحزب لمن حاربهم مؤمن بسرهم وعلايتكم مفوض في ذلك كله إليكم لعن الله عدو آل محمد من الجن والإنس وأبرء إلى الله منهم وصلى الله على محمد وآله.

Frequently recite salawat on Mohammad and on his progeny, naming each one by name, and seek

immunity from their enemies. Select any of the supplication (Du'a) you wish for yourself and for the believers, male and female. And in the salawat for the two Imams. Al-Hasan and Al-Husayn ('a) recite:

اللهم صل على الحسن والحسين عبدك وولييك وأبني رسولك وسطي الرحمة وسيدي شباب أهل الجنة أفضل ما صليت على أحد من أولاد النبیین والمرسلين اللهم صل على الحسن ابن سيد التبين ووصي أمير المؤمنين السّلام عليك يا بن رسول الله السّلام عليك يا بن سيد الوصيين أشهد أنك يا بن أمير المؤمنين أمين الله وابن أمينه عشت مظلوماً ومضيت شهيداً وأشهد أنك الامام الزكي الهادي المهدي اللهم صل عليه وبلغ روحه وجده علي في هذه

الساعة افضل التحية والسّلام اللهم صل على الحسين بن علي المظلوم الشهيد قتيل الكفرة وطريح الفجرة السّلام عليك يا أبا عبد الله السلام عليك يا بن رسول الله السّلام عليك يا بن أمير المؤمنين أشهد موقناً أنك أمين الله وأبن أمينه قتلت مظلوماً ومضيت شهيداً وأشهد أن الله تعالى الطالب بئارك ومنجز ما وعدك من النصر والتأييد في هلاك عدوك واظهار دعوتك وأشهد أنك وفيت بعهد الله وجاهدت في سبيل الله وعبدت الله مخلصاً حتى أنك اليقين لعن الله أمة قتلتك ولعن الله أمة خذلتك ولعن الله أمة البت عليك وأبرء إلى الله تعالى من أكذبك وأستخف بحقك وأستحل دمك بأبي أنت وأمي يا أبا عبد الله لعن الله قاتلك ولعن الله خاذلك ولعن الله من سمع وأعيتك فلم يجبك ولم ينصرك ولعن الله من سبي نساءك أنا إلى الله منهم بريء ومن والاهم ومالاهم وأعائهم وأشهد أنك والأئمة من ولدك كلمة التقوى وباب الهدى والعروة الوثقى والحجة على أهل الدنيا وأشهد أني بكم مؤمن ومنزلتكم مؤقن ولكم تابع بذات نفسي وشرائع ديني وخواتيم عملي ومنقلبي في دنياي وآخرتي

And recite in the salawat on Imam Zayn Al-Abidin ('a):

اللهم صل على علي بن الحسين سيد العابدين الذي استخلصته لنفسك وجعلت منه أئمة الهدى الذين يهدون بالحق وبه يعدلون إخترته لنفسك وظهرته من الرجس وأضطفته وجعلته هادياً مهدياً اللهم فصل عليه أفضل ما صليت على أحد من ذرية أنبيائك حتى تبلغ به ما تقر به عينه في الدنيا والآخرة إنك عزيز حكيم

And recite in the salawat for Imam Al-Baqir ('a):

اللهم صل على محمد بن علي باقر العلم وإمام الهدى وقائد أهل التقوى والمنتجب من عبادك اللهم وكما جعلته علماً لعبادك ومنازراً لبلادك ومستودعاً لحكمتك ومترجماً لوحيك وأمرت بطاعته وحذرت من معصيته فصل عليه يا رب أفضل ما صليت على أحد من ذرية أنبيائك وأصفيائك ورسلك وأمنائك يارب العالمين

And recite in salawat for Imam Al-Sadiq ('a):

اللهم صل على جعفر بن محمد الصادق خازن العلم الداعي اليك بالحق الثور المين اللهم وكما جعلته معدن كلامك ووحيك وخازن علمك ولسان توحيدك وولي أمرك ومستحفظ دينك فصل عليه أفضل ما صليت على أحد من ذرية أنبيائك وأصفيائك وحججك إنك حميد مجيد

Ziyarat Of Bibi Fatima Binti Asad ('A) Mother Of Amir-Al-Mu'mineen ('A)

Bibi Fatima Binti Asad ('a) is buried at al-Baqi. Some say her ('a) grave is located near that of Halimah al-Sa'adiyya, outside al-Baqi. Recite the following:

السَّلَامُ عَلَى نَبِيِّ اللَّهِ السَّلَامُ عَلَى رَسُولِ اللَّهِ السَّلَامُ عَلَى مُحَمَّدِ سَيِّدِ الْمُرْسَلِينَ السَّلَامُ عَلَى سَيِّدِ الْأَوْلِيَاءِ السَّلَامُ عَلَى مُحَمَّدِ سَيِّدِ الْأَمِينِ السَّلَامُ عَلَى مَنْ بَعَثَهُ اللَّهُ رَحْمَةً لِلْعَالَمِينَ السَّلَامُ عَلَيْكَ أَيُّهَا النَّبِيُّ وَرَحْمَةُ اللَّهِ وَبَرَكَاتُهُ السَّلَامُ عَلَى فَاطِمَةَ بِنْتِ أَسَدِ الْهَاشِمِيَّةِ، لِسَلَامِ عَلَيْكَ أَيُّهَا الصَّدِيقَةُ الْمَرْضِيَّةُ السَّلَامُ لِيكَ أَيُّهَا التَّقِيَّةُ النَّقِيَّةُ السَّلَامُ عَلَيْكَ أَيُّهَا كَرِيمَةُ الرُّضِيَّةِ الْمَرْضِيَّةِ السَّلَامُ عَلَيْكَ يَا كَامِلَةَ

مُحَمَّدِ خَاتَمِ النَّبِيِّينَ السَّلَامُ عَلَيْكَ يَا وَالِدَةَ سَيِّدِ الْوَصِيِّينَ السَّلَامُ عَلَيْكَ يَا مَنْ ظَهَرَتْ شَفَقَتُهَا عَلَى رَسُولِ اللَّهِ خَاتَمِ النَّبِيِّينَ السَّلَامُ عَلَيْكَ يَا مَنْ تَرَبَّيْتُهَا لَوْلِي اللَّهِ الْأَمِينِ السَّلَامُ عَلَيْكَ وَعَلَى رُوحِكَ وَبَدَنِكَ الطَّاهِرِ السَّلَامُ عَلَيْكَ وَعَلَى وَلِيِّكَ وَرَحْمَةِ اللَّهِ وَبَرَكَاتِهِ أَشْهَدُ أَنَّكَ أَحْسَنْتَ الْكِفَالََةَ وَادَيْتَ الْأَمَانَةَ وَاجْتَهَدْتَ فِي مَرْضَاتِ اللَّهِ وَبَالَغْتَ فِي حِفْظِ رَسُولِ اللَّهِ عَارِفَةَ بِحَقِّهِ مُؤْمِنَةً بِصَدَقِهِ مَعْتَرِفَةً بِنُبُوَّتِهِ مُسْتَبْصِرَةً بِنِعْمَتِهِ كَافِلَةً بِتَرْبِيَّتِهِ مُشْفِقَةً عَلَى نَفْسِهِ وَاقِفَةً عَلَى خِدْمَتِهِ مَخْتَارَةً رِضَاهُ مُؤَثِّرَةً هَوَاهُ وَأَشْهَدُ أَنَّكَ مَضَيْتَ عَلَى الْإِيمَانِ وَالتَّمَسَّكَ بِأَشْرَفِ الْأَدْيَانِ رَاضِيَةً مَرْضِيَّةً طَاهِرَةً زَكِيَّةً تَقِيَّةً نَقِيَّةً فَرَضِي اللَّهُ

عَنكَ وَأَرْضَاكَ وَجَعَلَ الْجَنَّةَ مَنْزِلَكَ وَمَأْوِيكَ اللَّهُمَّ صَلِّ عَلَى مُحَمَّدٍ وَآلِ مُحَمَّدٍ وَالتَّغْنِي بِزِيَارَتِهَا وَتَبْنِي عَلَى مَحَبَّتِهَا وَلَا تَحْرَمْنِي شِفَاعَتِهَا وَشِفَاعَةَ الْأُئِمَّةِ مِنْ ذُرِّيَّتِهَا وَأَرْزُقْنِي مِرَافِقَتِهَا وَاحْشُرْنِي مَعَهَا وَمَعَ أَوْلَادِهَا الطَّاهِرِينَ اللَّهُمَّ لَا تَجْعَلْهُ آخِرَ الْعَهْدِ مِنْ زِيَارَتِي إِيَّاهَا وَأَرْزُقْنِي الْعُودَ إِلَيْهَا أَبَدًا مَا أَبْقَيْتَنِي وَإِذَا تَوَفَّيْتَنِي فَاحْشُرْنِي فِي زَمْرَتِهَا وَأَدْخِلْنِي فِي شِفَاعَتِهَا بِرَحْمَتِكَ يَا أَرْحَمَ الرَّاحِمِينَ اللَّهُمَّ بِحَقِّهَا عِنْدَكَ وَمَنْزِلَتِهَا لَدَيْكَ اغْفِرْ لِي وَلِوَالِدِي وَلِجَمِيعِ الْمُؤْمِنِينَ وَالْمُؤْمِنَاتِ وَأَنَا فِي الدُّنْيَا حَسَنَةً وَفِي الْآخِرَةِ حَسَنَةً وَقِنَا بِرَحْمَتِكَ عَذَابَ النَّارِ

Pray salawat for ziyarat is a good place with the intention of carrying out what is desirable

Ziyarat Of Ibrahim Son Of The Holy Prophet (S)

Stand by the grave and say:

السَّلَامُ عَلَى رَسُولِ اللَّهِ السَّلَامُ عَلَى نَبِيِّ اللَّهِ السَّلَامُ عَلَى حَبِيبِ اللَّهِ السَّلَامُ عَلَى صَفِيِّ اللَّهِ السَّلَامُ عَلَى نَجِيِّ اللَّهِ السَّلَامُ عَلَى مُحَمَّدِ بْنِ عَبْدِ اللَّهِ سَيِّدِ الْأَنْبِيَاءِ وَخَاتَمِ الْمُرْسَلِينَ وَخَيْرَةِ اللَّهِ مِنْ خَلْقِهِ فِي أَرْضِهِ وَسَمَائِهِ السَّلَامُ عَلَى جَمِيعِ أَنْبِيَائِهِ وَرُسُلِهِ السَّلَامُ عَلَى الشُّهَدَاءِ وَالسَّعْدَاءِ وَالصَّالِحِينَ السَّلَامُ عَلَيْنَا وَعَلَى عِبَادِ اللَّهِ الصَّالِحِينَ السَّلَامُ عَلَيْكَ أَيُّهَا الرُّوحُ الزَّكَاةُ السَّلَامُ عَلَيْكَ أَيُّهَا النَّفْسُ الشَّرِيفَةُ، السَّلَامُ عَلَيْكَ

أَيُّهَا الشَّلَالَةُ الطَّاهِرَةُ السَّلَامُ عَلَيْكَ أَيُّهَا النَّسْمَةُ الزَّكَاةُ السَّلَامُ عَلَيْكَ يَا بَنَ خَيْرِ الْوَرَى السَّلَامُ عَلَيْكَ يَا بَنَ النَّبِيِّ الْمَجْتَبَى السَّلَامُ عَلَيْكَ يَا بَنَ الْمَبْعُوثِ إِلَى كَافَةِ الْوَرَى السَّلَامُ عَلَيْكَ يَا بَنَ الْبَشِيرِ النَّذِيرِ السَّلَامُ عَلَيْكَ يَا بَنَ السَّرَاجِ

المنير السلام عليك يا بن المؤيد بالقرآن السلام عليك يا بن المرسل إلى الإنس والجان السلام عليك يا بن صاحب الراية والعلامة السلام عليك يا بن الشفيح يوم القيمة السلام عليك يا بن من حاه الله بالكرامة السلام عليك ورحمة الله وبركاته أشهد انك قد اختار الله لك دار العامه قبل أن يكتب عليك أحكامه أو يكلفك خلاله وحرامه فنقلك اليه طيباً زاكياً مرضياً طاهراً من كل نجس

مقدساً من كل دنس ويولك جنة المأوى ورفعك إلى الدرجات العلى وصلى الله عليك صلوة تقر بها عين رسوله وتبلغه أكبر مأموله اللهم اجعل أفضل صلواتك وأزكاها وأنمي بركاتك وأوفهاها على رسولك ونبيك وخبرتك من خلقك محمد خاتم النبيين وعلى من نسل من أولاده الطيبين وعلى من خلف من عترته الطاهرين برحمتك يا ارحم الراحمين اللهم إني أسألك بحق محمد صفيك وإبراهيم نجل نبيك أن تجعل شعبي بهم مشكوراً وذنبني بهم مغفوراً وحيوني بهم سعيدة وعاقبتي بهم حميدة وحوائجي بهم مقضية والعالي بهم مرضية وأموري بهم مسعودة وشتوني بهم محمودة اللهم وأحسن لي التوفيق

ونفس عني كل هم وضيق اللهم جنبني عقابك وامنحي ثوابك واسكني جناتك وارزقني رضوانك وآمالك وأشرك لي في صالح دعائي والدي وولدي وجميع المؤمنين والمؤمنات الأحياء منهم والأموات إلك ولي الباقيات الصالحات آمين رب العالمين.

And ask for your needs and pray the salat of ziyarat at a suitable place.

Ziyarat Of The Daughters Of The Holy Prophet (S)

Stand by their graves and recite with intention of raja. Say:

السلام عليك يا رسول رب العالمين السلام عليك يا صفوة جميع الأنبياء والمرسلين السلام عليك يا من اختاره الله على الخلق أجمعين ورحمة الله وبركاته السلام على بنات الشيد المصطفى السلام على بنات النبي المختبى السلام على بنات من اصطفاه الله في السماء وفضله على جميع البرية والورى السلام على ذرية السيد الجليل من نسل اسماعيل وسلالة

إبراهيم الخليل السلام على بنات النبي الرسول السلام على أخوات فاطمة الزهراء البتول السلام على الذرية الطيبة الطاهرة والعثرة الزاكية الزاهرة بنات خاتم النبيين وسيد الأنبياء والمرسلين وخيرة رسول الله أجمعين السلام على الذرية الطاهرة الزاكية والعثرة المصطفوية السلام على زينب وأم كلثوم ورقية السلام على الشريقات الأخشاب والظاهرات الأنساب السلام على بنات الآباء الأعظم وسلالة الأجداد الأكارم الأفاخم عبد المطلب وعبد مناف و هاشم ورحمة الله وبركاته

Ziyarat Of The Prophet's (S) Aunts, Safiya And Atika And Ziyarat Of Fatima Umm ul-Banin

السلام عليكما يا عمتي رسول الله السلام عليكما يا عمتي نبي الله السلام عليكما يا عمتي حبيب الله السلام

عليكما يا عمتي المصطفى رضي الله تعالى عنكما وجعل الجنة منزلكما ورحمة الله وبركاته

And in the ziyarat of Umm-al-Baneen recite:

السَّلَامُ عَلَيْكَ يَا زَوْجَةَ وَلِيِّ اللَّهِ السَّلَامِ عَلَيْكَ يَا زَوْجَةَ أَمِيرِ الْمُؤْمِنِينَ السَّلَامِ عَلَيْكَ يَا أُمَّ

الْبَيْنِينَ السَّلَامِ عَلَيْكَ يَا أُمَّ الْعَبَّاسِ أُمَّ أَمِيرِ الْمُؤْمِنِينَ عَلِيِّ بْنِ أَبِي طَالِبٍ رَضِيَ اللَّهُ تَعَالَى عَنْكَ وَجَعَلَ الْجَنَّةَ مَنْزَلَكَ
وَمَاوَاكٍ وَرَحْمَةَ اللَّهِ وَبَرَكَاتِهِ

Ziyarat Of Aqil And Abdullah Bin Ja'far

السَّلَامُ عَلَيْكَ يَا سَيِّدَنَا يَا عَقِيلَ بْنَ أَبِي طَالِبٍ السَّلَامِ عَلَيْكَ يَا بْنَ عَمِّ رَسُولِ اللَّهِ السَّلَامِ عَلَيْكَ يَا بْنَ عَمِّ نَبِيِّ اللَّهِ السَّلَامِ
عَلَيْكَ يَا بْنَ عَمِّ حَبِيبِ اللَّهِ السَّلَامِ عَلَيْكَ يَا بْنَ عَمِّ الْمُصْطَفَى السَّلَامِ عَلَيْكَ يَا أَخَا عَلِيٍّ الْمُرْتَضَى السَّلَامِ عَلَيَّ عَبْدَ
اللَّهِ بْنَ جَعْفَرِ الطَّيَّارِ فِي الْجَنَّةِ وَعَلَى مَنْ حَوْلَكُمْ مِنْ أَصْحَابِ رَسُولِ اللَّهِ رَضِيَ اللَّهُ تَعَالَى عَنْكُمْ وَأَرْضَاكُمْ
أَحْسَنَ الرِّضَا وَجَعَلَ الْجَنَّةَ مَنْزَلَكُمْ وَمَشْكَنَكُمْ وَمَحَلَّكُمْ وَمَأْوِيَكُمْ السَّلَامِ عَلَيْكُمْ مِمَّا لَمْ يَكُنْ اللَّهُ وَبَرَكَاتِهِ

Then say in ziyarat of the martyrs of Harra and Uhud:

السَّلَامُ عَلَيْكُمْ يَا شُهَدَاءَ يَا سَعْدَاءَ يَا نَجَبَاءَ يَا نَقَبَاءَ يَا أَهْلَ الصِّدْقِ وَالْوَفَاءِ السَّلَامُ عَلَيْكُمْ يَا مُجَاهِدُونَ فِي سَبِيلِ اللَّهِ
حَقَّ جِهَادِهِ السَّلَامُ عَلَيْكُمْ بِمَا صَبَرْتُمْ فَنَعَمْ عَقِبَى الدَّارِ السَّلَامِ عَلَيْكُمْ يَا شُهَدَاءَ كَافَّةً عَامَةً وَرَحْمَةَ اللَّهِ وَبَرَكَاتِهِ

Ziyarat Of Halima As-Sa'diyya

السَّلَامُ عَلَيْكَ يَا أُمَّ رَسُولِ اللَّهِ السَّلَامِ عَلَيْكَ يَا أُمَّ صَفِيٍّ اللَّهُ السَّلَامِ عَلَيْكَ يَا أُمَّ حَبِيبِ اللَّهِ السَّلَامِ عَلَيْكَ يَا أُمَّ
الْمُصْطَفَى السَّلَامِ عَلَيْكَ يَا مَرَضِعَةَ رَسُولِ اللَّهِ السَّلَامِ عَلَيْكَ يَا حَلِيمَةَ السَّعْدِيَّةَ فَرَضِيَ اللَّهُ تَعَالَى عَنْكَ وَأَرْضَاكَ
وَجَعَلَ الْجَنَّةَ مَنْزَلَكَ وَمَأْوَاكَ وَرَحْمَةَ اللَّهِ وَبَرَكَاتِهِ

Ziyarat Of The Dwellers Of The Graves

السَّلَامُ عَلَى أَهْلِ لَا إِلَهَ إِلَّا اللَّهُ مِنْ أَهْلِ لَا إِلَهَ إِلَّا اللَّهُ يَا أَهْلَ لَا إِلَهَ إِلَّا اللَّهُ بِحَقِّ لَا إِلَهَ إِلَّا اللَّهُ كَيْفَ وَجَدْتُمْ قَوْلَ لَا إِلَهَ إِلَّا اللَّهُ مِنْ لَا إِلَهَ
إِلَّا اللَّهُ يَا لَا إِلَهَ إِلَّا اللَّهُ بِحَقِّ لَا إِلَهَ إِلَّا اللَّهُ لِغَفْرِ لِمَنْ قَالَ لَا إِلَهَ إِلَّا اللَّهُ وَاحْشَرْنَا فِي زِمْرَةٍ مِنْ قَالَ لَا إِلَهَ إِلَّا اللَّهُ مُحَمَّدٌ رَسُولُ اللَّهِ عَلِيٌّ
وَلِيُّ اللَّهِ.

It is narrated from Amir al-Mu'minin ('a) that he who goes to the graveyard and recites the above ziyarat will be given a reward equivalent to that one of fifty-years of worship; and that he and his parents will be given an immunity of the same period.

The Holy Prophet (S) says: He who recites Inna Anzalnahu seven times by the grave of a believer, Allah (s.w.t.) will send an angel by his grave who will be worshipping Him; and the reward sent to him (deceased). Allah (s.w.t.) will remove all the horrors, terrors and frights from his way until he enters paradise. It is recommended after reciting Inna Anzalnahu seven times to recite Al-Hamd, An-Nas, Al-Khalaq, Ayat ul-Kursy and Q ul-Huwa Allahu Ahad three times each. In another tradition it is recommended to do this when facing the Qibla.

Ziyarat Ismail Bin Imam Ja'far ('A)

السَّلَامُ عَلَى جَدِّكَ الْمُصْطَفَى السَّلَامُ عَلَى أَبِيكَ الْمُرْتَضَى الرِّضَا السَّلَامُ عَلَى السَّيِّدِينَ الْحَسَنِ وَالْحُسَيْنِ السَّلَامُ عَلَى خَدِيجَةَ أُمِّ الْمُؤْمِنِينَ أُمِّ سَيِّدَةِ نِسَاءِ الْعَالَمِينَ السَّلَامُ عَلَى فَاطِمَةَ أُمِّ الْأَئِمَّةِ الطَّاهِرِينَ السَّلَامُ عَلَى النَّفُوسِ الْفَاخِرَةِ بِحُورِ الْعُلُومِ الزَّاحِرَةِ شَفْعَانِي فِي الْآخِرَةِ وَأَوْلِيَائِي عِنْدَ عَوْدِ الرُّوحِ إِلَى الْعِظَامِ التَّخْرَةَ أَئِمَّةَ الْخَلْقِ وَوَلَاةِ الْحَقِّ السَّلَامُ عَلَيْكَ أَيُّهَا الشَّخْصُ الشَّرِيفُ إِسْمَاعِيلُ بْنُ مَوْلَانَا جَعْفَرُ بْنُ مُحَمَّدٍ الصَّادِقِ الطَّاهِرِ الْكَرِيمِ أَشْهَدُ أَنْ لَا

إِلَهَ إِلَّا اللَّهُ وَأَنَّ مُحَمَّدًا عَبْدُهُ وَمُصْطَفَاهُ وَأَنَّ عَلِيًّا وَلِيُّهُ وَمَجْتَبَاهُ وَأَنَّ الْإِمَامَةَ فِي وَلَدِهِ إِلَى يَوْمِ الدِّينِ تَعْلَمُ ذَلِكَ عِلْمَ الْبَاقِينَ وَنَحْنُ لَذَلِكَ مَعْتَقِدُونَ وَفِي نَضْرَمِهِمْ مَجْتَهِدُونَ.

Ziyarat Of Abdulah Bin Abd ul-Muttalib (First And Second Ziyarat)

He died after returning from Sham, thus before the Holy Prophet's (S) birth. His grave was near the Market but presently lies in the ground for public prayers opposite Bab al-Salaam.

Say:

السَّلَامُ عَلَيْكَ يَا وَلِيَّ اللَّهِ السَّلَامُ عَلَيْكَ يَا أَمِينَ اللَّهِ السَّلَامُ عَلَيْكَ يَا نُورَ اللَّهِ السَّلَامُ عَلَيْكَ يَا مُسْتَوْدِعَ نُورِ رَسُولِ اللَّهِ السَّلَامُ عَلَيْكَ يَا وَالِدَ خَاتَمِ الْأَنْبِيَاءِ السَّلَامُ عَلَيْكَ يَا مَنْ أَنْتَهَى إِلَيَّ الْوَدِيعَةَ وَالْأَمَانَةَ الْمَنْبِيعَةَ السَّلَامُ عَلَيْكَ يَا مَنْ أَوْدَعَ اللَّهُ فِي صُلْبِهِ الطَّيِّبِ الطَّاهِرِ الْمَكِينِ تَوْرَةَ رَسُولِ اللَّهِ الصَّادِقِ الْأَمِينِ السَّلَامُ عَلَيْكَ يَا وَالِدَ سَيِّدِ الْأَنْبِيَاءِ وَالْمُرْسَلِينَ أَشْهَدُ أَنَّكَ قَدْ حَفِظْتَ الْوَصِيَّةَ وَأَدَيْتَ الْإِمَامَةَ عَنِ رَبِّ الْعَالَمِينَ فِي رَسُولِهِ وَكَنْتَ فِي دِينِكَ عَلَى يَقِينٍ وَأَشْهَدُ أَنَّكَ اتَّبَعْتَ دِينَ اللَّهِ عَلَى مَنْهَاجِ جَدِّكَ إِبْرَاهِيمَ خَلِيلِ اللَّهِ فِي حَيَاتِكَ وَبَعْدَ وَفَاتِكَ عَلَى مَرْضَاتِ اللَّهِ فِي رَسُولِهِ وَأَفْرَزْتَ وَصَدَقْتَ بِنَبْوَةِ رَسُولِ اللَّهِ صَلَّى اللَّهُ عَلَيْهِ وَآلِهِ وَوَلَايَةِ أَمِيرِ الْمُؤْمِنِينَ عَلَيْهِ السَّلَامُ وَالْأَئِمَّةِ الطَّاهِرِينَ عَلَيْهِمُ السَّلَامُ فَصَلَّى اللَّهُ عَلَيْكَ حَيًّا وَمَيِّتًا وَرَحْمَةً اللَّهُ وَبَرَكَاتِهِ

The Second Ziyarat

السَّلَامُ عَلَيْكَ يَا صَاحِبَ الْمَجْدِ الْأَثِيلِ السَّلَامُ عَلَيْكَ يَا خَيْرَةَ فَرْعٍ مِنْ دُوْحَةِ الْخَلِيلِ السَّلَامُ عَلَيْكَ يَا بَنَ النَّبِيِّ الذِّيْبِجِ إِسْمَاعِيلِ السَّلَامُ عَلَيْكَ يَا سَلَالَةَ الْأَبْرَارِ السَّلَامُ عَلَيْكَ يَا أَبَا النَّبِيِّ الْمُخْتَارِ وَعَمَّ الْوَصِيِّ الْكَرَّارِ وَوَالِدِ الْأَئِمَّةِ الْأَطْهَارِ السَّلَامُ عَلَيْكَ يَا مَنْ أَضَاءَتْ بُورِ جَبِينِهِ عِنْدَ وِلَادَتِهِ أَطْرَافَ السَّمَاءِ السَّلَامُ عَلَيْكَ يَا يَوْسُفَ آلِ عَبْدِ مَنْفِ السَّلَامُ

عليك من سلك مسلك جده إسماعيل فاسلم لأبيه ليذبحه السلام عليك يا من فداه الله بما فداه فتقبله فاعطاه الله وأباه السلام عليك يا حامل نور النبوة السلام عليك يا أشرف الناس في الأبوة والبنوة السلام عليك يا والد خاتم النبيين السلام عليك يا أبا الطاهرين بعد الطاهرين وأبن الطاهرين ورحمة الله وبركاته.

Widaa Of The Holy Prophet (S)

Dear Honourable Pilgrim! At the time of leaving Al-Madinatu al-Munawarah, having attended to your needs, make ghusl, wear your cleanest dress, and go for ziyarat of the Prophet (S) as mentioned before, then bid him (S) farewell saying:

السلام عليك يا رسول الله السلام عليك أيها البشير النذير السلام عليك أيها السراج المنير السلام عليك أيها السفير بين الله وبين خلقه أشهد يا رسول الله انك كنت ثوراً في الأضلاب الشامخة والأرحام المطهرة لم تنجسك الجاهلية بالجاسها ولم تلبسك من مدلهئات

ثيابها وأشهد يا رسول الله أني مؤمن بك وبالأنمة من أهل بيتك أعلام الهدى والغزوة الوثقى والحجة على أهل الدنيا اللهم لا تجعله آخر العهد من زيارة نبيك عليه السلام وإن توقيتني فإني أشهد في مماتي على ما أشهد عليه في حياتي أنك أنت الله لا إله إلا أنت وحدك لا شريك لك وأن محمداً عبدك ورسولك وأن الأنمة من أهل بيته وأولياؤك وأنصارك وحججك على خلقك وخلفائك في عبادك وأغلامك في بلادك وخزان علمك وحفظة سرك و تراجمة وخيك اللهم صل على محمد و آل محمد وبلغ روح نبيك محمد وآله في ساعتى هذه وفي كل ساعة تحية منى . وسلاماً السلام عليك يا رسول الله ورحمة الله وبركاته .

And say:

اللهم لا تجعله آخر العهد من زيارة قبر نبيك فإن توقيتني قبل ذلك فإني أشهد في مماتي على ما أشهد عليه في حياتي أن لا إله إلا أنت وأن محمداً عبدك ورسولك وأنك قد اخترته من خلقك ثم اخترت من أهل بيته الأنمة الطاهرين الذين أذهب عنهم الرجس وطهرهم تطهيراً فاحشربنا معهم وفي زمرةمهم و تحت لوائهم ولا تفرق بيننا وبينهم في الدنيا والآخرة يا أرحم الراحمين السلام عليك لا جعله الله آخر تسليمي عليك .

Imam al-Sadiq ('a) told Yunus bin Ya'qub in bidding farewell to the Prophet (S) say:

صلى الله عليك السلام عليك لا جعله الله آخر تسليمي عليك .

Dear Honourable pilgrim! Having visited the Prophet's (S) grave and having bid him farewell, proceed to al-Baqi to bid farewell to your four Imams ('a) and recite their ziyarat as mentioned before and bid them farewell.

السلام عليكم أئمة الهدى ورحمة الله وبركاته أستودعكم الله وأقرأ عليكم السلام آمنا بالله وبالرسول وبما جئتم به ودلتم عليه اللهم فاكتبنا مع الشاهدين

And say:

.ولا تجعله آخر العهد من زيارتهم والسّلام عليهم (عليكم ورحمة الله وبركاته

Ziyarat Of The Fourteen Ma'sumeen ('A) In A Week

- Saturday– Ziyarat Of The Holy Prophet (S).
- Sunday– Ziyarat Of H. Ali ('A) And Bibi Fatima ('A).
- Wednesday– Ziyarat Of The 7th, 8th And 10Th Imams ('A).
- Thursday– Ziyarat Of The 11th Imam ('A).
- Friday– Ziyarat Of The 12th Imam ('A).

أشهد أن لا إله إلا الله وحده لا شريك له وأشهد أنك رسوله وانك محمد بن عبد الله وأشهد أنك قد بلغت رسالات ربك ونصحت لأمرك وجاهدت في سبيل الله بالحكمة

والموعظة الحسنة وأدبت الذي عليك من الحق وأنت قد رؤفت بالمؤمنين وغلظت على الكافرين وعبدت الله مخلصاً حتى أتيتك اليقين فبلغ الله بك أشرف محل المكرمين الحمد لله الذي استنقذنا بك من الشرك والضلال اللهم صل على محمد وآله واجعل صلواتك وصلوات ملائكتك وأنبيائك المرسلين وعبادك الصالحين وأهل السموات والأرضين ومن سبح لك يارب العالمين من الأولين والآخرين على محمد عبدك ورسولك ونبيك وأمينك وتجييك وحببيك ووصفيك وصفوتك وخاصتك وخالصتك وخيرتك من خلقك واعطه الفضل والفضيلة والوسيلة والدرجة الرفيعة وأبعثه مقاماً محموداً

يغبطه به الاولين والآخرين اللهم إنك قلت ولو أنهم إذ ظلموا أنفسهم جاؤك فاستغفروا الله وأستغفر لهم أرسلو لوجدوا الله تواباً رحيماً الهى فقد أتيت نبيك مستغفراً تائباً من ذنوبي فصل على محمد وآله وأغفرها لي يا سيدنا أتوجه بك وبأهل بيتك إلى الله تعالى ربك وربى ليغفر لي

Then say three times:

.انا لله وإنا إليه راجعون

Then say:

أصبنا بك يا حبيب قلوبنا فما أعظم المصيبة بك حيث انقطع عنا الوحي وحيث فقدناك فإننا لله وانا اليه راجعون يا سيدنا يا رسول الله صلوات الله عليك وعلى آل بيتك الطيبين الطاهرين هذا يوم السبت وهو يومك وأنا فيه ضيفك وجارك فاضفني وأجزني فإنك كريم تحب الضيافة ومأمور بالإجارة فاضفني وأحسن ضيافتي وأجزنا وأحسن إجارتنا بمنزلة الله عندك وعند آل بيتك وبمنزلتهم عنده وبما اشتودعكم من علمه فإنه أكرم الأكرمين

Ziyarat Of Imam Ali ('A) - Sunday

Al-Hujjah, Sahib az-Zaman (may Allah hasten his reappearance) has been seen reciting this on Sunday:

السلام على الشجرة النبوية والدوحة الهاشمية المضئئة المثمرة بالنبوة الموثقة بالإمامة وعلى ضجيعك آدم ونوح عليهما السلام السلام عليك وعلى أهل بيتك الطيبين الطاهرين السلام عليك وعلى الملائكة المحققين بك والحافين بقبرك يا مولاي يا أمير المؤمنين هذا يوم الأحد وهو يومك وباسمك وأنا ضيفك فيه وجارك فاضفني يا مولاي

وأجزني فإنك كريم تحب الضيافة ومأمور بالإجارة فافعل ما رغبت إليك فيه ورجوته منك بمنزلك وآل بيتك عند الله ومنزلته عندكم وبحق ابن عمك رسول الله صلى الله عليه وآله وسلم وعليهم وعليكم أجمعين

Ziyarat Of Imam Hasan ('A) - Monday

السلام عليك يا ابن رسول رب العالمين السلام عليك يا بن أمير المؤمنين السلام عليك يا بن فاطمة الزهراء السلام عليك يا حبيب الله السلام عليك يا صفوة الله السلام عليك يا أمين الله السلام عليك يا حجة الله السلام عليك يا نور الله السلام عليك يا صراط الله السلام عليك يا بيان حكم الله السلام عليك يا ناصر دين الله السلام عليك أيها السيد الزكي السلام عليك أيها البر الوفي السلام عليك أيها القائم الأمين السلام عليك أيها العالم بالتأويل السلام

عليك أيها الهادي المهدي السلام عليك أيها الطاهر الزكي السلام عليك أيها التقي التقي السلام عليك أيها الحق الحقيق السلام عليك أيها الشهيد الصديق السلام عليك يا أبا محمد الحسن بن علي ورحمة الله وبركاته

Ziyarat Of Imam Husayn ('A) - Monday

السلام عليك يا بن رسول الله السلام عليك يا بن أمير المؤمنين السلام عليك يا بن سيدة نساء العالمين أشهد أنك أقممت الصلوة وأتيت الزكاة وأمرت بالمعروف ونهيت عن المنكر وعبدت الله مخلصاً وجاهدت في الله حق جهاده حتى أتيتك اليقين فعليك السلام مني ما بقيت وبقي الليل والنهار وعلى آل بيتك الطيبين الطاهرين أنا يا مولاي مسؤولي لك ولآل بيتك سلم لمن سالمكم وحزب لمن حاربكم مؤمن بسرهم وجهزكم وظاهرهم وباطنكم لعن الله

أعدائكم من الاولين والآخرين وأنا أبرة إلى الله تعالى منهم يا مولاي يا ابا محمد يا مولاي يا ابا عبد الله هذا يوم الاثنين وهو يومكم وباشيكم وأنا فيه ضيفكما فأضيفاني وأحسننا ضيافتي فنعم من أستضيف به أنتم وأنا فيه .من جوار كما فأجيزاني فإنكما مأموران بالضيافة والاجارة فصلى الله عليكم والكما الطيبين

Ziyarat Of Imam Zayn Al-Abidin ('A), Muhammad Al-Baqir ('A), Imam Ja'far Al-Sadiq ('A) - Tuesday

السلام عليكم يا خزان علم الله السلام عليكم يا تراجمة وحى الله السلام عليكم يا ابنة الهدى السلام عليكم يا اعلام الثقى السلام عليكم يا اولاد رسول الله أنا عارف بحقكم مستنصر بشأنكم معاد لأعدائكم موال لأوليائكم بأبي أنتم وأمي صلوات الله عليكم اللهم إني اتوالى آخرهم كما توالت أولهم وأثره من كل وليجة دونهم وأكفر بالجبت والطاغوت واللات والعزى صلوات الله عليكم يا موالى ورحمة الله

وبركاته السلام عليك يا سيد العابدين وسلالة الوصيين السلام عليك يا باقر علم النبيين السلام عليك يا صادقاً مصدقاً في القول والفعل يا موالى هذا يومكم وهو يوم الثلاثاء وأنا فيه ضيف لكم ومستجير بكم فاضيفوني واجيروني بمنزلة الله عندكم وآل بيتكم الطيبين الطاهرين

Ziyarat Of Imam Musa ('A), Ali Bin Musa ('A), Muhammad Jawad And Ali Naqi ('A) - Wednesday

السلام عليكم يا أولياء الله السلام عليكم يا حجج الله السلام عليكم يا نور الله ظلمات في الارض السلام عليكم صلوات الله عليكم وعلى آل بيتكم الطيبين الطاهرين بأبي أنتم وأمي لقد عبدتم الله مخلصين وجاهدتم في الله حق جهاده حتى أتاكم اليقين فلعن الله أعدائكم من الجن والانس أجمعين وأنا أبرة إلى الله وإليكم منهم يا مولاي يا ابا ابراهيم موسى بن جعفر

يا مولاي يا ابا الحسن علي بن موسى الرضا يا مولاي يا ابا جعفر محمد بن علي يا مولاي يا ابا الحسن علي بن محمد أنا مولى لكم مؤمن ركم وجهركم متضيف بكم في يومكم هذا وهو يوم الاربعاء ومستجير بكم فأضيفوني واجيزوني بآل بيتكم الطيبين الطاهرين

Ziyarat Of Imam Al-Hasan Al-Askari ('A) - Thursday

السلام عليكم يا ولي الله السلام عليكم يا حجة الله وخالصته السلام عليكم يا إمام المؤمنين ووارث المرسلين وحجة رب العالمين صلى الله عليكم وعلى آل بيتك الطيبين الطاهرين يا مولاي يا ابا محمد الحسن بن علي انا مولى لك ولآل بيتك وهذا يومك وهو يوم الخميس وأنا ضيفك فيه ومستجير بك فيه فأحسن ضيافتي و اجارتي بحق آل بيتك الطيبين الطاهرين

Ziyarat Of Imam Mahdi ('A) - Friday

السلام عليك يا حجة الله في أرضه السلام عليك يا عين الله في خلقه السلام عليك يا نور الله الذي يهتدي به المهتدون ويفرج به عن المؤمن السلام عليك أيها المهذب الخائف السلام عليك أيها الولي الناصح السلام عليك يا سفينة النجاة السلام عليك يا عين الحياة السلام عليك صلى الله عليك وعلى آل بيتك الطيبين الطاهرين السلام عليك عجل الله لك ما وعدك من النصر وظهور الأمر السلام عليك يا

مولاي انا مؤلاك عارف بأوليك واخريك اتقرب إلى الله تعالى بك وبآل بيتك وانتظر ظهورك وظهور الحق على يديك وأسأل الله أن يصلي على محمد وآل محمد وأن يجعلني من المنتظرين لك والتابعين والناصرين لك على أعدائك والمستشهرين بين يديك في جملة أوليائك يا مولاي يا صاحب الزمان صلوات الله عليك وعلى آل بيتك هذا يوم الجمعة وهو يومك المتوقع فيه ظهورك والفرج فيه للمؤمنين على يديك وقتل الكافرين بسيفك وأنا يا مولاي فيه ضيفك وجارك وانت يا مولاي كريم من أولاد الكرام ومأمور بالضيافة والاجازة فأضفني وأجرني صلوات الله عليك وعلى أهل بيك الطاهرين.

Sayyid Ibn Tawus (may his so ul-be blessed) says that I recite this poem after the ziyarat, pointing towards him ('a):

نزليك حيث ما اتجهت ركابي رضيفك حيث كنت من البلاد

Sayyid Ibn Tawus says it is recommended to supplicate with this Du'a after the ziyarat of the Holy Imams ('a):

عندك اللهم إن كانت ذنوبي قد أخلقت وجهي وحجبت دعائي عنك وحالت بيني وبينك فأسألك أن تقبل على بوجهك الكريم وتنشر على رحمتك وتنزل علي بوجهك الكريم وتنشر علي رحمتك وتنزل علي بركاتك وإن كانت قد منعت أن ترفع لي إليك صوتاً أو تغفر لي ذنباً أو تجاوز عن خطيئة مهلكة فما أنا ذا مستجير

بكرم وجهك وعز جلالك متوسل إليك متقرب إليك بأحب خلقك إليك وأكرمهم عليك وأولاهم بك وأطوعهم لك وأعظمهم منزلة ومكاناً عندك محمد وبعثته الطاهرين الأئمة الهداة المهديين الذين فرضت على خلقك طاعتهم وأمرت بمودتهم وجعلتهم ولاة الأمر من بعد رسولك صلى الله عليه وآله يا مذل كل جبار عنيد يا شعر المؤمنين بلغ مجهودي فهب لي نفسي الشاعة ورحمة منك تمن بها علي يا أرحم الراحمين

Then say:

اللهم إن هذا مشهد لا يرجو من فاتته فيه رحمتك أن ينالها في غيره ولا أحد أشقى من إمري، قصده مؤملاً ناب عنه خانا اللهم إلى أعذ بك من شر الإياب وخيبة المتقلب والمناقشة عند الحساب وخاشاك يا رب أن تقرن طاعة

وليك بطاعتك ومولاته بمولاتك ومغصيته بمغصيتك ثم تؤيس زائرة والمتحمل من بعد البلاد إلى قبره وعزتك يا رب
لا ينعقد على ذلك ضميري إذ كانت القلوب إليك بالجميل تشير

And Sheikh Mufid (may Allah have mercy on him) has also mentioned the same Du'a but after the following Du'a:

يا ولي الله ان بيني وبين الله عز وجل ذنباً لا يأتي عليها الا رضاك فيحق من أنتمك على سره واسترعاك أمر
خلقه وقرن طاعتك بطاعته وهو الاتك بمولاته تول صلاح حالي مع الله عز وجل وأجعل خفي من زيارتك
تخليطي بخالصي زوارك الذين تسأل الله عز وجل في عتق رقابهم بقبرك لايد وبخشن دفاعك عني عائد فتلاقيني يا
مولاي وأدركني وأسئل الله عز وجل في أمري فإن لك عند الله مقاماً كريماً وجاهاً عظيماً صلى الله عليك وسلم
تسليماً

It is better for the zair (pilgrim) when he wishes to supplicate in any one of the holy shrines, wherever he is and whatever his supplication may be, to start with the Du'a for the health of Hujjat al-Asr Wazzaman and his blessed fathers ('a) This is an important matter with lots of benefits. The shortest one is as follows:

اللهم كن لوليك الحجة بن الحسن صلواتك عليه وعلى آبائه في هذه الساعة وفي كل ساعة ولياً وحافظاً وقائداً
وناصراً ودليلاً وعيناً حتى تسكنه أرضك طوعاً وتمتعه فيها طويلاً

It has been narrated that a person who makes ziyarat of Imam Ridha ('a) or any other Imam and prays the prayer of Jaffer Tayyar ('a) he will be rewarded for every unit of prayer he performs a reward of a pilgrim who has performed Hajj a thousand times, performed Umrah a thousand times, set free one thousand slaves in the way of Allah; and took part in jihad beside one of the sent Prophets a thousand times. On top of that; he will also be rewarded for every step he makes, a reward equivalent to that one of a hundred times Hajj and Umrah, setting free a hundred slaves in Allah's way, granted with a hundred good deeds and a hundred of his evils rubbed off.

This highly preferable prayer has been narrated by a trustworthy and reliable chain of narrators saying that it does away and eradicates all the major and great sins. The best time for its performance is at the beginning of the day on Friday. It consists of four units with two shahadats and taslims. In every unit after Al-hamd and a chapter before bowing down recite:

سبحان من لبس العز والوقار سبحان من تعطف بالمجد وتكرم به سبحان من لا ينبغي التسبيح إلا له سبحان من
أحصى كل شيء علمه سبحان ذي المن والنعم سبحان ذي القدرة والكرم اللهم إني أسألك بتعاقد العز من عرشك
ومنتهى الرحمة من كتابك وأسمك الأعظم وكلماتك التامة التي تمت صدقاً وعدلاً صل على محمد وأهل بيته وأفعل
. بي كذا وكذا

Fifteen times. You should recite it again while bowing after thikr of the ruku ten times and after standing straight from it (ten times). Recite it ten times while in prostration and while sitting between the two prostrations. Recite it (ten times) again in the second prostration and while sitting before standing up. You should do this in all the four units making up a total of three hundred tasbihs. There is no special chapter to be recited here, but all the same it is better to recite idha zulzilat in the first unit after Al-hamd and wal-adiyat in the second after it. Recite idha jaa nasru Allah walfath in the third and Q ul-huwa Allahu Ahad in the fourth unit. It is recommended to recite the below one in the second prostration of the fourth ruku after the tasbihat:

Ask for your needs in place of the words, “kadha wa kadha”.

It is recommended after completing your prayer after the fourth unit to raise up your hands and say:

Until your breath is disrupted

يا رب يا رب

يا رباه يا رباه

Until your breath is disrupted

رب رب

Until your breath is disrupted

يا الله يا الله

Until your breath is disrupted

يا حي يا حيّ

Until your breath is disrupted

يا رب يا رب

Until your breath is disrupted

يارحيم يارحيم

Seven times

يا رحمن يا رحمن

Seven times

يا أرحم الراحمين

and then:

اللهم إني أفتح القول بحمدك وأنطق بالثناء عليك وأمجّدك ولا غاية لمدحك وأنني عليك ومن يبلغ غاية تنائك وأمد مجّدك وأنى لخليفتك كنه مغرفة مجّدك وأي زمن لم تكن ممدوحاً بفضلك موصوفاً بمجّدك عواداً على المذنبين بحلمك تخلف سكان أرضك عن طاعتك فكنت عليهم عطوفاً بجودك جواداً بفضلك عواداً بكرمك يا لا إله إلا أنت المنان ذو الجلال والإكرام.

Part 6: Preference Of Ziyarat Of Hamza And The Rest Of The Martyrs Of Uhud

Fakhr ul-Muhaqiqin in Risalat ul-fakhriyya says:

It is recommended to do ziyarat of Hamza and the rest of the martyrs in Uhud. It has been narrated from the Holy Prophet (S) that he (S) said: He who does my ziyarat without doing that one of my uncle Hamza has ignored me. Sheikh Mufid says: The Holy Prophet (S) ordered people to do ziyarat of his (S) grave and he (S) himself (S) and the rest of the martyrs did it. After the death of the Holy Prophet (S), Fatima ('a) used to visit and do ziyarat of the grave early in the mornings and late in the afternoons (evenings). Muslims later on took this behavior of the Holy Prophet (S) to be their attitude and way of life.

In a tradition it is said that after her father's death, Fatima ('a) lived for seventy-five days without smiling nor laughing while she did ziyarat of the martyrs twice on Friday, Monday and Thursday, while at the graveyard she used to say: "This is where the Holy Prophet (S) stood and this is where the polytheists stood". In a different tradition it is said that she used to pray and supplicate.

The martyrs of Uhud are about seventy. Here are some of them: Hamza ('a), Abdullah bin Ziyad and Shumas bin Uthman (may their souls rest in peace). In ziyarat of Hamza ('a) say:

السَّلَام عليك يا عم رسول الله صلى الله عليه وآله السلام عليك يا خير الشهداء السلام عليك نا أسد الله وأسد رسوله أشهد أنك قد جاهدت في الله عز وجل وجدت بنفسك ونصحت رسول . الله (ص) وكنت فيما عند الله سبحانه راغباً بأبي أنت وأمي أتيتك متقرباً إلى الله عز وجل بزيارتك ومتقرباً إلى رسول الله صلى الله عليه

وآله بذلك راغباً إليك في الشفاعة أبتغي بذلك بزيارتك خلاص نفسي متعوذا بك من تار أستحقها مثلي بما جنيت على نفسي هارباً من ذنوبي التي إختطفها على ظهري فزعاً إليك رجاء رحمة ربي أتيتك من شقة بعيدة طالباً فكاك رقبتني من النار وقد أوقرت ظهري ذنوبي وأتيت ما أشخط ربي ولم أجد أحداً أفرع إليه خيراً لي منكم أهل بيت الرحمة فكن لي شفيعاً يوم فقري وحاجتي فقد سرت إليك محزوناً وأتيتك مكروباً وسكبت عبرتي عندك باكياً وصرت إليك مفرداً وأنت ممن أمرني الله بصلته وختنتني على بره ودلني على فضله وهداني لحبه ورغبتي في الوقادة إليه والهمني طلب الحوائج عنده أنتم أهل بيت لا يشقى من تولاكم ولا يخيب من أتاكم ولا يخسر من يهويكم ولا يسعد من عاداكم.

Then come to masjid of Uhud which is nearby and pray two units of prayer in addition to the prayer of Tahiyat al-masjid. Then come to the grave and say:

اللهم صل على محمد وآل محمد اللهم إني تعرضت لرحمتك بلزومي لقبر عم نبيك صلى الله عليه وآله ليجبرني من نعمتك وسخطك ومقتك في يوم تكثر فيه الاضرار وتشغل كل نفس بما قدمت وتجادل عن نفسها فإن ترحمني اليوم فلا خوف علي ولا حزن وإن تعاقب فقولي له القدرة على عبده ولا تخيبيني بغد

اليوم ولا تصرفني بغير حاجتي فقد لصقت بقبر عم نبيك وتقربت به إليك ابتغاء مرضاتك ورجاء رحمتك فتقبل مني وعد بحلمك على جهلي وبرأفتك على جناية نفسي فقد عظم جزمي وما أخاف أن تظلمني ولكن أخاف شوء الحساب فانظر اليوم قلبي على قبر عم نبيك عليهما السَّلَام فيهما فكني من الثار ولا تخيب شغبي ولا يهونن عليك ابتهالي ولا تحجين عنك صوتي ولا تقلبني بغير خوانجي يا غياث كل مكروب ومخزون ويا مفرجاً عن الملهوف الخيران الفريق المشرف على الهلكة فصل على محمد وآل محمد وأنظر إلى نظرة لا أشقى بعدها أبداً وأرحم تضرعي وعبرتي وأنفرادي

فقد رجوت رضاك وتحريث الخير الذي لا يغطيه أحد سواك فلا ترد املي اللهم إن تعاقب فمولي له القدرة على عبده وجزائه بسوء فعله فلا أجيبن اليوم ولا تصرفني بغير حاجتي ولا تخيبن شخوصي ووفادتي فقد انقضت نفقتي واتعبت بدني وقطعت المفازات وخلفت الأهل والمال وما حولتني وأثرت ما عندك على نفسي ولذت بقبر عم نبيك صلى الله عليه وآله و تقربت به ابتغاء مرضاتك فعد بحلمك على جهلي وبرأفتك على ذنبي فقد عظم جزمي . برحمتك يا كريم ياكريم

Ziyarat Of The Martyrs Of Uhud

Say in their ziyarat:

السلام على رسول الله السلام على نبي الله السّلام على محمد بن عبد الله السلام على أهل بيته الطاهرين السلام عليكم أيها الشهداء المؤمنون السّلام عليكم يا أهل بيت الايمان والتوحيد السلام عليكم يا انصار دين الله وأنصار رسوله عليه وآله السلام سلام عليكم بما صبرتم فنعم عقبى الدار أشهد أن الله أختاركم لدينه وأصطفىكم لرسوله وأشهد انكم قد جاهدتم في الله حق جهاده ودينته عن دين

الله وعن نبيه وجدتم بأنفسكم دونه وأشهد انكم قتلتم على منهاج رسول الله فجزاكم الله عن نبيه وعن الإسلام وأهله أفضل الجزاء وعرفنا وجوهكم في محل رضوانه وموضع اكرامه مع التّبيين والصديقين والشهداء والصالحين وحسن أولئك رفيقاً أشهد انكم حزب الله وأن من حاربكم فقد حارب الله وانكم لمن المقربين الفائزين الذين هم أحياء عند ربهم يزرقون فعلى من قتلكم لعنة الله والملائكة والناس أجمعين أتيكم يا أهل التوحيد زائراً وبحقكم عارفاً وبزيارتكم إلى الله متقرباً وبما سبق من شريف الاعمال ومرضي الأفعال عالماً فعليكم سلام الله ورحمته وبركاته

وعلى من قتلكم لعنة الله وغضبه وسخطه اللهم انفعني بزيارتهم وتبني على قصدهم وتوفي على ما توفيتهم عليه وأجمع بيني وبينهم في مستقر دار رحمتك أشهد انكم لنا فرط ونحن بكم لاحقون

It is recommended to do ziyarat of Abu Dhar (may Allah bless his soul) in Rabdha which is according to Bihar (kitab ul-mazar) near swafraa on the right-hand side of the road, to the one coming from Mecca to Madina. It is presently known as al-Wasit. The author of Miftah ul-Janaat has preferred the below ziyarat:

السلام عليك يا أبا ذر الغفاري السلام عليك يا صاحب رسول الله (ص) ورحمة الله وبركاته السلام عليك يا من قال في حقه رسول الله صلى الله عليه وآله وسلم : ما أقلت الغبراء ولا أظلت الخضراء على ذي لهجة أصدق من أبي ذر السلام عليك يا من نطق بالحق ولم يخف في الله لومة لائم ولا ظلم ظالم أتيك زائراً شاكراً لتلائك في الإسلام فأسأل الله الذي خصك بصدق اللهجة والخشونة في ذات الله ومتابعة الخيرين الفاضلين أن يحييني حياتك ويميتني مماتك ويحشرني محشره على إنكار ما أنكرت ومائدة من ثابت الله بيننا وبينك وبين رسوله وآله صلى الله عليه وعليهم في مستقر رحمته والسلام عليك ورحمة الله وبركاته

Part 7: Mosques And Holy Places In Madinah

1. Masjid ul-Nabi (S)

Before anything else you should note that Madina just like Mecca, has got a Haram of its own. Its boundaries extend from Aair to Waeer. These are names of the two mountains that surround it. One of them is on the east while the other on the west. This is the Haram of Madinah which is supposed to be recognized and respected for the sake of those who are buried there (may peace be upon them) though it is not compulsory to do Ihram here the way it is in Haram of Mecca. Its animals should not be

disturbed nor its trees tempered with.

Mustahab acts are:

.1 Ghusl before entering Madina, Masjid and ziyarat of Nabi (S). One ghusl for the three purposes could suffice.

.2 Two units of Salat al-Tahiyat in the mosque as mentioned earlier.

.3 Perform the five compulsory prayers in the mosque. A prayer in this mosque according to some traditions is equivalent to a reward of a thousand prayers elsewhere. The best place in the mosque is at Rawdha.

.4 Send greetings to the Holy Prophet (S) on behalf of your parents, brothers and friends.

.5 Two units of prayer after ziyarat and dedicate its thawab (reward) to the Holy Prophet (S) as mentioned earlier.

6. Stand by the holy grave, praise, glorify and supplicate.

.7 Prayer and supplication at Maqam al-Jibril ('a) as mentioned earlier.

.8 Pray and do ziyarat of Fatima ('a) in her house.

.9 Recite salawat for Nabi (S) while entering and leaving the mosque.

.10 Pray at mihrab of Nabi (S) as mentioned earlier. You should always recite the Holy Qur'an in Masjid ul-Nabi (S) for it is the centre of revelation, the great congregation and the great school of his high curative, healing preachings and valuable spiritual guidings, for the islamic generation. This is the place where bright, brialliant, intelligent and great companions of our past came from (may the Almighty be pleased with them all).

.11 Pray two units of prayer at the pillar of Abu Lubaba, well known as the pillar of tauba (repentance) as mentioned earlier.

.12 Prayer and Du'a at Rawdha as mentioned.

.13 Don't raise you voice in the masjid.

.14 Give alms to the poor of Madina as much as you can afford.

Allamah Majlisi (may his so ul-rest in peace) says that one-dirham almsgiving in Madina is equivalent to ten thousand dirhams elsewhere.

.15 Have good conduct towards sayyids, descendants of the Holy Prophet (S) so that you may obtain

and get a reward from Allah (s.w.t.).

2. Masjid ul-Quba, Dua In It And Well Of Khatim

It is the Mosque which was founded on devoutness and piety from the very beginning. When the Holy Prophet (S) migrated from Mecca to Madina, he (S) stayed at Quba, spending more than twenty nights and praying qasr while waiting for the arrival of his uncle's son, Ali bin Abi Talib ('a). This is the first mosque he (S) built in Madina. The below verse was revealed in its respect:

لَا تَقُمْ فِيهِ أَبَدًا ﴿٩﴾ لِمَسْجِدٍ أُسِّسَ عَلَى التَّقْوَىٰ مِنْ أَوَّلِ يَوْمٍ أَحَقُّ أَنْ تَقُومَ فِيهِ ﴿١٠﴾ فِيهِ رِجَالٌ يُحِبُّونَ أَنْ يَتَطَهَّرُوا ﴿١١﴾ وَاللَّهُ يُحِبُّ الْمُطَهَّرِينَ

Never stand in it; certainly a masjid founded on piety from the very first day is more deserving that you should stand in it; in it are men who love that they should be purified; and Allah loves those who purify themselves. (9: 108).

It is therefore recommended to pray and supplicate in this holy mosque.

It has been narrated from the Holy Prophet (S) that he (S) said: He who purifies himself in his house and comes to masjid al-Quba and prays two units of prayer, he has got a reward equivalent to that one of umrah. Perform Salat al-Zahra ('a). It is better to recite the following Du'a:

اللهم إنك قلت وقولك الحق في كتابك المنزل على صدر نبيك المرسل لمسجد أسس على التقوى من أول يوم أحق أن تقوم فيه فيه رجال يحبون أن يتطهروا والله يحب المطهرين اللهم طهر قلوبنا من التفاق وأعمالنا من الرياء وفزوجنا من الزنا وألسنتنا من الكذب والغيبة وأعيننا من الخيانة فإنك تعلم خائنة الأعين وما تخفي الصدور ربنا ظلمنا أنفسنا وإن لم تغفر لنا و ترحمنا لنكونن من الخاسرين.

There is a very long Du'a in this respect that we have not mentioned because of being brief.

Behind this masjid is Imam Ali's ('a) house. Infront of the mosque is a well that used to have sweet water, but then it has been closed. It is said that the Holy Prophet's (s) ring fell in it, hence, the name Bi'ru al Khatam (Khatam means ring). It is also called Biru al-Tufla. It is called so because it is said that at first its water was salty but when the Holy Prophet (S) spit in to it, it changed into sweet refreshing water.

3. Mashrab Of The Mother Of Ibrahim ('A)

It is Umm Ibrahim's [Prophet's son (S)] room. Her name is Mariah al-Qibtwiyya. It is where the Holy Propet (S) used to live and pray. It is joined to Masjid al-Quba. Pray two units of prayer in it and ask Allah (s.w.t.) to grant you your needs.

4. Masjid ul-Fadheekh

It is named after the palm tree which used to be at the place. It is the mosque which is situated on the eastern part of Masjid al-Quba, and also called Masjid al-Nakhl. In it, the sun was brought back and reversed for Imam Ali ('a). He prayed Asr prayers its time having ran out at first, when the Holy Prophet (S) was sleeping on his laps. After his prayer the sun swooped down (on the horizon) the way a star swoop.

Pray in this place two units of Salat al-Tahiyyat and ask Allah (s.w.t.) to give you your needs. It is better to supplicate saying:

اللهم صل على محمد وآل محمد ولا تدع لي في هذا المكان المكرم والمسجد المعظم ذنباً إلا غفرته ولا هما إلا فرجته ولا مرضاً إلا شفيته ولا عيباً إلا سترته ولا رزقاً إلا بسطته ولا خوفاً إلا أمنته ولا شملاً إلا جمعته ولا غائباً إلا حفظته وأذنيه ولا ديناً إلا أدينه ولا حاجة من حوائج الدنيا والآخره لك فيها رضى ولي فيها صلاح الا قضيتها يا أرحم الراحمين.

5. Masjid ul-Fa'th

Also called masjid al-Ahzab. It is situated on top of a mountain. It was called by this name because at this place Allah (s.w.t.) gave muslims victory through Imam Ali ('a) by enabling him to kill Amr bin Abd Wud al-Aamiri making the groups (parties) to flee.

وورد الله الذين كفروا بغيظهم لم ينالوا خيراً وكفى الله المؤمنين القتال

All this took place because of the Holy Prophet's (S) Du'a at this place.

Perform two units of prayer in there and recite the below Du'a:

يا طريخ المكروبين ويا مجيب دعوة المضطرين و يا مغيث المهمومين اكشف عني ضري وهمي وكربي وعمي كما كشفت عن نبيك على الله عليه وآله همه وكنيته هول عدوه واكفني ما أهمني من أشر الدنيا والآخره يا أرحم الراحمين.

6. Prayer In Masjid ul-Ali ('A), Masjid ul-Fatima ('A) And Masjid ul-Salman (May Allah Bless His Soul)

It is recommended to pray in all the three masjids.

7. Prayer In The House Of Imam Zayn Al-Abidin ('A), Ja'far Al-Sadiq ('A) And Masjid ul-Mubahala

It is also recommended to perform prayer in masjid al-Mubahala. Come to these holy places, pray and ask for what you deem fit. This is a part of what you should recite:

اللهم إني أسألك صبر الشاكرين لك وعمل الخائفين منك ويقين العابدين لك اللهم أنت العلي العظيم وأنا عبدك
البائس الفقير أنت الغني الحميد وأنا العبد الذليل اللهم صل على محمد وآل محمد وأمن بناك على فقري وبطلمك
على جهلي وبقوتك على ضعفي يا قوي يا عزيز اللهم صل على محمد وآله الأوصياء المرضيين وأكفني ما أهمني
من أمر الدنيا والآخرة يا أرحم الراحمين

8. Masjid ul-Qabilatain

It is recommended to pray in masjid al-Qabilatain and recite the Du'a below:

اللهم إن هذا مسجد القبلتين ومصلى نبينا حبيبنا وسيدنا محمد صلى الله عليه وآله وسلم اللهم إنك قلت وقولك
الحق في كتابك المنزل على صدر نبيك المرسل قد ترى تقلب وجهك في السماء فلئوليتك قبلة ترضيها قول وجهك
شطر المسجد الحرام، اللهم كما بلغتنا في الدنيا زيارته ومآثره الشريفة فلا تحرمنا يا الله في الآخرة من فضل
شفاعه محمد صلى الله عليه وآله وسلم وأخشرنا في زمرة وتحت لوائه وأمتنا على محبته وسنته وأستنا من
حوضه المورد بيده الشريفة شربة هنيئة مريئة لا نظماً بعدها أبداً إنك على كل شيء قدير

9. Mosques At The Centre Of Madinah

- .1 Masjid al-Ghamam.
- .2 Masjid al-Imam Ali ('a).
- .3 Masjid al-Zahra ('a).

Perform one prayer at least in each one of these holy places and take advantage of the golden chance before you to ask for yourself and anyone you like, especially your parents and all the believers, for the betterment of your lives in this world and the hereafter. Don't forget to ask for the betterment.

Part 8: Ziyarat Of The Martyrs Of Badr

Badr is a village which is situated between Madina and Mecca. In the great battle of Badr, fourteen of the companions of the Holy Prophet (S) were martyred here. After doing ziyarat of the martyrs, perform prayer in masjid al-Arish which is nearby. While in the battle; the Holy Prophet (S) prayed at this spot. Say in ziyarat al-shuhada:

السلام على رسول الله السلام على نبي الله السلام على محمد بن عبد الله السلام على أهل بيته الطاهرين السلام عليكم أيها الشهداء المؤمنون السلام عليكم يا أهل بيت الايمان والتوحيد السلام عليكم يا أنصار دين الله وأنصار رسوله صلى الله عليه وآله وسلم، سلام عليكم بما صبرتم فنعم عقبى الدار أشهد أن الله

قد إختاركم لدينه وأصطفاكم لرسوله وأشهد أنكم قد جاهدتم في الله حق جهاده و تصرتم لدين الله وسنة رسوله وجدتم بأنفسكم دونه وأشهد أنكم قتلتم على منهاج رسول الله (ص) فجزاكم الله عن نبيه وعن الأسلام وأهله أفضل الجزاء وعرفنا في محل رضوانه وموضع إكرامه مع النبيين والصديقين والشهداء والصالحين وحسن أولئك رفيقاً أشهد أنكم حزب الله وأن من حاربكم فقد حارب الله وأنكم لمن المقربين الفائزين الذين هم أخصياء عند ربهم يون فعلى من قتلكم لعنة الله والملائكة والناس أجمعين والسلام عليكم ورحمة الله وبركاته

Second Section: Concerned With The Holy City Of Mecca Consists Of Parts

Part 1: Umrah And Hajj

This part is concerned with brief compulsory acts of Umrah and Hajj. It Should be noted here that each pilgrim may refer to the verdicts (fatwas) of his mujtahid in this respect.

Hujjat UI-Islam

It is divided in two parts, the first one being Umrah; and the second, Hajj. The second part may also be called Hajj al-Tamattu. It is compulsory to do Umrah al-Tamattu before Hajj al-Tamattu.

Compulsory Acts Of Umrah al-Tamattu

- a. Donning of Ihram in one of the miqats.
- b. Tawaf.
- c. Prayer of Tawaf behind Maqam al-Ibrahim ('a).
- d. Sa'ay between Safa and Marwa.
- e. Taqseer.

Compulsory Acts Of Ihram

There are three compulsory acts of Ihram. They are as follows:

- a. Donning of the two pieces of Ihram.
- b. Intention. This is the seeking of the pleasure of Allah and seeking nearness to Him. The intention should be made while beginning the act and ought to specify whether for oneself or on behalf of somebody etc.
- c. Talbiya. Immediately after intention the talbiyya should be recited personally as under:

لبيك اللهم لبيك لبيك لا شريك لك لبيك، إِنَّ الْحَمْدَ وَالنَّعْمَةَ لَكَ وَالْمَلِكُ لَا شَرِيكَ لَكَ لبيك

Compulsory Acts Of Hajj

There are thirteen compulsory acts for Hajj al-Tamattu:

- .1 Ihram in Mecca, better from Masjid ul-Haraam; or better still at Maqame Ibrahim or Hajre Ismail with intention and Talbiya as mentioned above.
- .2 Wukuf (presence) at Arafaat from noon to Maghrib on 9th Zilhajj.
- .3 Wukuf at Muzdalifa (Mash'ar) from dawn to sunrise on 10th zilhajj.
- .4 Ramy (throwing of stones) at Jamara al-Aqaha on the day of 10th Zilhajj between sunrise and sunset.
- .5 Sacrifice of animal on the day of 10th Zilhajj at Mina.
- .6 Taqseer or Halaq (clipping hairs or shaving the head) after ramy of Jamara al-Aqaba and offering of sacrifice after which were all previously prohibited acts in the state of Ihram are now permitted except for three things namely sex, perfume and hunting and this is known as First Muhallil according to Ihtiyat with some scholars.
7. Tawaf of Hajj as Tawaf of Umrah mentioned above.
- .8 Prayer of Tawaf (same as before).
- .9 Sa'ay as mentioned before, after which all prohibited act are permitted except women; known as second Muhallil.
- .10 Tawafun-Nisa.

.11 Prayer for Tawaf whereby previously prohibited act of halal sex in the state Ihram is lifted by above acts.

.10 and 11. Also known as Third Muhallil according to Ihtiyat of some scholars. The prohibition of hunting remains till noon of the 13th day.

.12 Passing of both the 11th and the 12th nights of Zilhajj in Mina, and in some circumstances the passing of the 13th night.

.13 Ramy of Jamarat for each night spent in Mina starting with Jamara al-Ula, Jamara al-Wusta and lastly Jamara al-Aqaba.

Prohibited Acts While In The State Of Ihram

As soon as one has recited Talbiya; twenty-five acts become prohibited.

.1 Hunting in the Haram.

.2 Sexual intercourse.

.3 Kissing of women.

.4 Touching one's spouse with lust.

.5 Looking at women with lust and fondling.

6. Masturbation.

7. Nikah; likewise, to be a witness and to testify it.

8. Perfumes.

9. Sewn dresses for men.

10. Anointment of eyes with collyrium and application of henna, oil, ointment, cream, etc.

11. Shoes and socks for men.

12. Lying, boasting and abusing.

13. Swearing.

14. Killing insects.

15. Ornaments.

16. Looking on the mirror.

17. Removing hairs.
18. Shade for men.
19. Covering of face for women.
20. Blood-letting.
21. Tooth extraction.
22. Weapons.
23. Covering of head for men.
24. Undesired smell and odour.

Uprooting Of Any Of The Haram Tree Or Growth

There are two things prohibited (haram) in the holy sanctuary both with and without Ihram:

- i. Hunting; and
- ii. uprooting any growing plant, or cutting a tree except for some instances.

Compulsory Acts Of Umra al-Mufrada

There are seven compulsory acts in Umra al-Mufrada which are listed as under:

- .1 Ihram.
2. Tawaf.
3. Prayer of tawaf.
4. Sa'ay.
5. Taqseer of halq.
6. Tawafun Nisa.
7. Prayer of Tawaf.

It is permitted to perform Umara-e Mufrada in all months, but Umra al-Tamattu must be performed only during the Hajj months which are from Shawwal to 9th Zilhajj. It is permitted in Umra al-Mufrada to don the Ihram in same Miqat as of Umra al-Tamattu namely at Tan'eem, Hudaybya or Ja'rana.

It is compulsory to perform the Umra-e Mufrada in order to enter Mecca after wearing Ihram at Miqat except in some other conditions like those who are always entering and going out like wood and grass cutters, etc.

Also, one who goes out of Mecca after performing Hajj or after performing Umra-e Mufrada is allowed to return to Mecca without Ihram within an interval of one month.

Part 2: Recommended Acts Of Ihram, Tawaf And Sa'ay In Umra

There are many recommended acts in Ihram, Tawaf and Sa'ay; but it is enough to mention some of them:

[1] Ghusl for Ihram (it is mustahab before Ihram to perform ghusl and recite the following Du'a supplication).

بسم الله وبالله اللهم اجعله لي نوراً وطهوراً وجززاً وأمناً من كل خوف وشفاء من كل داء وسلم اللهم طهرني وطهر قلبي وأشرح لي صدري وأجر على لساني محبتك ومدحتك والثناء عليك فإنه لا قوة لي إلا بك وقد علمت أن قوام ديني التسليم لك والاتباع لسنة نبيك صلواتك عليه وآله.

And while wearing the Ihram one should say:

الحمد لله الذي رزقني ما أوارني به عورتني وأؤدي فيه فرضي وأعبد فيه ربي وأنتهي فيه إلى ما أمرني الحمد لله الذي قصده فبلغني وأردته فأعانني وقبلني ولم يقطع بي ووجهه أردت فسلمني فهو حصني وكهفي وجزازي وظهري وملادي ولجأني وذخري وعدتي في شدتي ورجائي.

Then one will proceed by praying two (2) or six (6) raka'ats as the prayer of Ehraam and then recite the following Du'a (supplication).

اللهم إني أسألك أن تجعلني ممن أستجاب لك وأمن بوعدك وأتبع أمرك فإني عبدك وفي قبضتك لا أوقى إلا ما وقيت ولا أخذ إلا ما أعطيت وقد ذكرت الحج فأسألك أن تغرم لي عليه على كتابك وسنة نبيك صلواتك عليه وآله وتقويني على ما ضعفت عنه وتسلم مني مناسكي في يسر منك وعافية وأجعلني من وفدك الذي رضيته وارتضيت وسميت وكتبت اللهم إني خرجت من شقة بعيدة وأنفقت مالي ابتغاء مرضاتك اللهم فتمم لي حجتي وعمرتي اللهم إني أريد التمتع بالعمرة إلى الحج على كتابك وسنة نبيك صلواتك عليه وآله فإن عرض لي عارض يحبسني فحلني حيث حبستني بقدرتك الذي قدرت علي اللهم إن لم تكن حجة تغمرة أحرمت لك شعري وبشري ولحمي ودمي وعظامي ومخي وعصبي من النساء والثياب والطيب أبتغي بذلك وجهك والدار الآخرة.

It is recommended to add this supplication after the "Talbiya":

لبيك ذا المعارج لبيك لبيك داعياً إلى دار السلام لبيك لبيك غفار الذنوب لبيك لبيك أهل التلبية لبيك لبيك ذا الجلال

والإكرام لبيك لبيك تبتدئ والمعاد إليك لبيك لبيك تستغني ويفتقر إليك لبيك لبيك مرغوباً ومرهوباً إليك لبيك لبيك إله الحق لبيك لبيك ذا النعماء والفضل الحسن الجميل لبيك لبيك كشاف الكرب العظام لبيك لبيك عبدك وأبن عبدك لبيك لبيك يا كريم لبيك

And while entering the Holy Shrine of Mecca say:

اللهم إنك قلت في كتابك وقولك الحق وأذن في الناس بالحج يأتوك رجالاً وعلى كل صامر يأتين من كل فج عميق اللهم إني أرجو أن أكون ممن أجاب دعوتك وقد جئت من شقة بعيدة وفج عميق سامعاً لندائك ومستجيباً لك مطيعاً لأمرك وكل ذلك بفضلك علي وإحسانك إليّ فلك الحمد على ما وفقني له التغي بذلك الزلفة عندك والقربة اليك والمنزلة لديك والمغفرة لذنوبي والتوبة على منها بمنك اللهم صل على محمد و آل محمد وحرّم بدني على النار .وآمني من عذابك وعقابك برحمتك يا أرحم الراحمين

It is recommended that he should stand before “Babus Salaam” and say:

السّلام عليك أيها النّبي ورحمة الله وبركاته بسم الله وبالله ومن الله وما شاء الله والسّلام على أنبياء الله ورسله والسّلام على رسول الله صلى الله عليه وآله والسّلام على إبراهيم خليل الله والحمد لله رب العالمين

And in another narrations (riwayat) it is said that a pilgrim should stand at the door of the Mosque and say:

بسم الله وبالله ومن الله وإلى الله وما شاء الله وعلى ملة رسول الله صلى الله عليه وآله وخير الأسماء الله والحمد لله والسلام على رسول الله السّلام على محمد بن عبد الله السلام عليك أيها النّبي ورحمة الله وبركاته السّلام على أنبياء الله ورسله السلام على إبراهيم خليل الرّحمن السّلام على المرسلين والحمد لله رب العالمين السّلام علينا وعلى عباد الله الصالحين اللهم صل على محمد وآل محمد وبارك على محمد وآل محمد وأرحم محمداً وآل محمد كما صليت وباركت وترحمت على إبراهيم وآل إبراهيم إنك حميد مجيد اللهم صل على محمد محمد عبدك ورسولك اللهم صل على إبراهيم خليلك وعلى أنبيائك ورسلك وسلم عليهم وسلام على المرسلين والحمد لله رب العالمين

اللهم افتح لي أبواب رحمتك وأشتغلني في طاعتك ومرضاتك وأحفظني بحفظ الإيمان أبداً ما أبقيتني جل ثناء وجهك الحمد لله الذي جعلني من وفده وزواره وجعلني ممن يغمر مساجده وجعلني ممن يناجيه اللهم إني عبدك وزائر في بيتك وعلى كل ماتي حق لمن أثاره وزارة وأنت خير ماتي وأكرم مزور فأسألك يا الله يا رحمن بأنك أنت الله لا إله إلا أنت وحدك لا شريك لك وبأنك واحد أحد صمد لم تلد ولم يولد ولم يكن لك كفواً أحد وأن محمداً عبدك ورسولك صلواتك عليه وعلى أهل بيته يا جواد يا كريم يا ماجد يا جبار يا كريم أسألك أن تجعل تحفتك إياي بزيارتي وإياك أول شيء تغطيني فكاك رقبتي من النار

And say three times:

اللهم فك رقبتى من النار

And then say:

وأوسع على من رزقك الحلال الطيب وأذراً على شر شياطين الإنس والجن وشر فسقة العرب والعجم

While entering the Mosque say:

بسم الله وبالله وعلى ملة رسول الله صلى الله عليه وآله

And raise your hands towards the Heavens facing the Ka'aba and say:

اللهم إني أسألك في مقامي هذا وفي أول ماسكي أن تقبل توبتي وأن تتجاوز عن خطيبي وتضع علي وزري الحمد لله الذي بلغني بيته الحرام اللهم إني أشهد أن هذا بيتك الحرام الذي جعلته مثابة للناس وأمناً مباركاً وهدى للعالمين اللهم إني عبدك والبلد بلدك والبيت بيتك جئت أطلب رحمتك وأوم طاعتك مطعماً لأمرك راضياً يقدرك . أسألك مسألة المضطر إليك الخائف لعقوبتك اللهم افتح لي أبواب رحمتك واستعملني بطاعتك ومرضاتك

Then look at the Ka'aba and say:

الحمد لله الذي عظمك وشرفك وكرمك وجعلك مثابة للناس وأمناً مباركاً وهدى للعالمين

Then proceed to the Black Stone, touch it and say:

الحمد لله الذي هدانا لهذا وما كنا لنهتدي لولا أن هدانا الله سبحانه الله والحمد لله ولا إله إلا الله والله أكبر الله أكبر من خلقه والله أكبر مما أخشى وأخذر لا إله إلا الله وحده لا شريك له له الملك وله الحمد يحيي ويميت ويميت ويحيي وهو حي لا يموت بيده الخير وهو على كل شيء قدير اللهم صل على محمد وآل محمد وبارك على محمد وآل محمد كأفضل ما صليت وباركت وترحمت على إبراهيم وآل إبراهيم إنك حميد مجيد وسلام على جميع ، النبيين والمرسلين والحمد لله رب العالمين. اللهم إني أؤمن بوعدك وأصدق رسلك وأتبع كتابك

And in an authentic narration, (6th Imam) – Abu Abdillah (‘a) said “when approaching the Black stone, raise your hands, praise Allah and glorify Him, and then send blessings and salutations to the Prophet and his family members, and then ask Allah to accept your act, then touch and kiss the Black stone. If you can not kiss it then just touch it with your hands, and if you cannot touch it with your hands then just point towards it and say”:

اللهم أمانتي أديتها وميثاقي تعاهدته لتشهد لي بالموافاة اللهم تصديقا بكتابتك وعلى شئنة نبيك صلواتك عليه وآله أشهد أن لا اله الا الله وحده لا شريك له وأن محمداً عبده ورسوله آمنتم بالله وكفرت بالجبت والطاغوت واللات والعزى وعبادة الشيطان وعبادة كل يد يدعى من دون الله.

If you cannot recite all of the above supplications, just read Some of it by saying:

اللهم إليك بسطت يدي وفيما عندك عظمت رغبتي فاقبل سبحتي وأغفر لي وارحمني اللهم إلى أعوذ بك من الكفر والفقر ومواقف الجزى في الدنيا والآخرة.

Duas When Doing Tawaf

So as to remove the doubt for one who circumbulate (round the Ka'aba), on a number of rounds; it is recommended that one should recite the appropriate narrated supplications in every tawaaf with the intention together with the expectation of the reward, and if need be even repeat them.

A supplication for the first round of tawaaf:

اللهم إني أسألك بإسْمِكَ الذي ينشئ به على ظلال الماء كما يمشى به على جدد الأرض وأسألك باسمك الذي يهتز له عرشك وأسألك باسمك الذي تهتز له اقدام ملائكتك وأسألك باسمك الذي تهتز له اقدام ملائكتك وأسألك باسمك الذي دعاك به موسى من جانب الطور فاستجبت له وألقيت عليه محبة منك وأسألك باسمك الذي غفرت به لمحمد (ص) ما تقدم من ذنبه وما تأخر وأتممت عليه نعمتك أن ترزقني خير الدنيا والآخرة.

Then you may humbly request your needs.

Supplication for the second round of tawaaf:

اللهم إني إليك فقير و إني خائف مستجير فلا تغير جسمي ولا تبدل إسمي سائلك فقيرك مسكينك ببابك فتصدق عليه بالجنة اللهم البيت بيتك والحرم حرمك والعبد عبدك وهذا مقام العايد بك المستجير بك من النار فأعتني ووالدي وأهلي وولدي وإخواني المؤمنين من النار يا جواد يا كريم.

Supplication for the third round of tawaaf:

اللهم أدخلني الجنة برحمتك وأجزني برحمتك من النار وعافني من الشم وأوسع علي من الرزق الحلال وأزراً عني شر فقة الجن والأنس وشر فسقة العرب والعجم.

Then say:

ياذا المن والطول والجود والكرم إن عملي ضعيف تضاعفه لي وتقبله مني إنك أنت السميع العليم

Supplication for the fourth round of tawaaf:

يا الله يا ولي العافية وخالق العافية ورازق العافية والمنعم بالعافية والمتفضل بالعافية علي وعلى جميع خلقك يا رحمن الدنيا والآخرة ورحيمهما صل على محمد وآل محمد وارزقنا العافية ودوام العافية وتمام العافية وشكر العافية في الدنيا والآخرة برحمتك يا أرحم الراحمين

Supplication for the fifth round of tawaaf:

الحمد لله الذي شرفك وعظمتك والحمد لله الذي بعث محمداً نبياً وجعل علياً إماماً اللهم اهد له خيار خلقك وجنبه شرار خلقك

Then say:

ربنا آتنا في الدنيا حسنة وفي الآخرة حسنة وقنا عذاب النار

Supplication for the sixth round of tawaaf:

اللهم البيت بيتك والعبد عبدك وهذا مقام العائذ بك من النار اللهم من قبلك الروح والفرج والعافية اللهم إن عملي ضعيف تضاعفه لي وأغفر لي ما أطلعت عليه مني وخفي على خلقك أستجير بالله من النار

Supplication for the seventh round of tawaaf:

اللهم إن عندي أفواجاً من ذنوب وأفواجاً من خطايا وعندك أفواج من رحمة وأفراج من مغفرة يا من أستجاب . لأبعض خلقه إذ قال أنظرني إلى يوم يبعثون إستجب لي

Then say:

اللهم فتغني بما رزقتني وبارك لي فيما اتيني

The supplication after prayer of tawaaf:

اللهم تقبل مني ولا تجعله آخر العهد مني الحمد لله بمحامده كلها على نعمائه كلها حتى ينتهي الحمد لله إلى ما يحب ويرضى اللهم صل على محمد وآل محمد وتقبل مني وطهر قلبي وزك عملي

And it is recommended (mustahab) to drink Zam-Zam water and to sprinkle on one's head and body and then recite the following supplication:

اللهم أجعله علماً نافعاً ورزقاً واسعاً وشفاءً من كل داء وشقماً

Rules Which Govern The Act Of Sa'ay

It is recommended for a pilgrim to proceed with calmness and dignity to Safa from the same door that the Prophet (S) of Allah (s.w.t.) had proceeded, which is "Babus Safa", which is opposite to the Black stone. He will climb Safa till he can see the Ka'aba and should face the corner containing the Black Stone. It is recommended to prolong the period of stay at Safa as it is narrated from Aba Abdillah ('a): Anyone wishing to be blessed with more wealth must prolong the stay at Safa and Marwa, and while on them he ought to remember the bounties of Allah (s.w.t.) to him and recount as much as he can His blessings, tribulations and good actions towards him. He should say seven times first Allahu Akbar facing the Ka'aba and then Alhamdulillah; and then recite the following Du'a three times:

لا إله إلا الله وحده لا شريك له له الملك وله الحمد يحيي ويميت وهو حي لا يموت وهو على كل شيء قدير اللهم صل على محمد وآل محمد

Then read this Du'a three times:

الله أكبر على ما هدانا والحمد لله على ما أولانا والحمد لله الحي القيوم والحمد لله الخي الدائم

And then read this Du'a three times:

أشهد أن لا إله إلا الله وأشهد أن محمداً عبده ورسوله لا نعبد إلا إياه مخلصين له الدين ولو كره المشركون

And then read this Du'a three times:

اللهم إني أسألك العفو والعافية واليقين في الدنيا والآخرة

And then read this Du'a three times:

اللهم آتنا في الدنيا حسنة وفي الآخرة حسنة وقنا عذاب النار

And say 100 times first Allahu Akbar. Then La Ilaha Illa Allah.

Then Alhamdulillah; and subhanallah. Then recite:

لا إله إلا الله وحده وحده أنجز وعده ونصر عبده وغلب الأحزاب وحده فله الملك وله الحمد وحده وحده وحده
اللهم بارك لي في الموت وفيما بعد الموت اللهم إني أعوذ بك من ظلمة القبر ووحشته اللهم أظلي في ظل عرشك
يوم لا ظل إلا ظلك.

And repeat this Du'a as it involves entrusting your religion and so ul-to Allah the glorified.

أستودع الله الرحمن الرحيم الذي لا تضيع ودائعه ديني ونفسي وأهلي اللهم إستعملني على كتابك وسنة نبيك وتوفني
على ملته وأعدني من الفتنة.

Then say three times Allahu Akbar and repeat twice "Dua Istida-a" once. If he cannot do so he should recite part of it. It is recommended to face the Ka'aba and raise one's hands and say:

اللهم أغفر لي كل ذنب أذنبته قط فإن عدت قعد على بالمغفرة فإنك أنت الغفور الرحيم اللهم افعل بي ما أنت أهله
فإنك إن تفعل بي ما أنت أهله ترحمني وإن تعذبني فأنت غني عن عذابي وأنا محتاج إلى رحمتك فيا من أنا محتاج
إلى رحمة ارحمني اللهم لا تفعل بي ما أنا أهله فإنك إن تفعل بي ما أنا أهله تعذبني ولم تظلمني أصبحت أتقي عدلك
ولا أخاف جورك فيا من هو عدل لا يجوز إن خطني.

Then say:

يا من لا يخيب سائله ولا ينقد نائله صل على محمد و آل محمد وأعدني من النار برحمتك

Ask for yourself what you deem fit. Let your first standing on Safa be a little bit longer than the others.

Descend a little bit then stop and recite the following Du'a facing the Ka'aba:

اللهم إني أعوذ بك من عذاب القبر وفتنته وغربته ووحشته وظلمته وضيقه ورضنه اللهم أظلي في ظل عرشك يوم
لا ظل الا ظلك.

Then with your back exposed recite the following Du'a while descending from Safa:

يا رب العفو يا من أمر بالعفو يا من هو أولى بالعفو يا من يثيب على العفو العفو العمر العري يا جواد يا كريم يا
قريب يا بعيد أردد علي نعمتك واستعملني بطاعتك ومرضاتك.

Do Sa'ay while in a state of total humbleness and dignity until you reach the spot of haste where you

have to hasten. There is no hastening for women. It is recommended to recite the following Du'a at the haste spot:

بِسْمِ اللّٰهِ وَاللّٰهُ اَكْبَرُ وَصَلَّى اللّٰهُ عَلَى مُحَمَّدٍ وَاَهْلِ بَيْتِهِ اللّٰهُمَّ اَرْحَمَ وَتَجَاوَزَ عَمَّا تَعْلَمُ اِنَّكَ اَنْتَ الْاَعَزُّ الْاَكْرَمُ
وَأَهْدَى اللّٰهُمَّ اِنْ عَمَلِي ضَعِيفٌ فَضَاعَفْهُ لِي ضَعِيفٌ فَضَاعَفْهُ لِي وَتَقْبَلْ مِنِّي اللّٰهُمَّ لَكَ شِعْبِي وَبِكَ
حَوْلِي وَقُوَّتِي تَقْبَلْ عَمَلِي يَا مَنْ يَقْبَلُ عَمَلَ الْمُتَّقِينَ.

After passing the haste spot, do Sa'ay with humbleness and tranquility while reciting the following Du'a:

يَا ذَا الْمَنِّ وَالْفَضْلِ وَالكَرَمِ وَالنِّعْمَاءِ وَالْجُودِ اِغْفِرْ لِي ذُنُوبِي اِنَّهُ لَا يَغْفِرُ الذُّنُوبَ اِلَّا اَنْتَ

When you reach at Marwa, climb up the hill and repeat what you did while on Safa. Ask Allah (s.w.t.) to give you your needs. Say in your Du'a:

يَا مَنْ اَمَرَ بِالْعَفْوِ يَا مَنْ يَجْرِي عَلَى الْعَفْوِ يَا مَنْ دَلَّ عَلَى الْعَفْوِ يَا مَنْ زَيْنَ الْعَفْوِ يَا مَنْ يَثِيبُ عَلَى الْعَفْوِ يَا مَنْ
يُحِبُّ الْعَفْوَ يَا مَنْ يَغْطِي عَلَى الْعَفْوِ يَا مَنْ يَعْفُو عَلَى الْعَفْوِ يَا رَبَّ الْعَفْوِ الْعَفْوِ الْعَفْوِ الْعَفْوِ

Be humble and submissive before Allah and try to weep. If you are not able to; then try to force your tears out. Return to Safa in the explained way and try as much as possible to be supplicating always. Recite the below Du'a for it is the best:

اللّٰهُمَّ اِنِّي اَسْأَلُكَ حَسْنَ الظَّنِّ بِكَ عَلَى كُلِّ حَالٍ وَصِدْقَ النِّيَّةِ فِي التَّوَكُّلِ عَلَيْكَ.

Etiquettes Of Taqseer

It is recommended to clip hairs from the head, moustache, beard, and nails as opposed to those who say that a pilgrim should not remain with anything. It has been narrated from Imam Ja'afar ('a) that he ('a) said: "After completing your sa'ay in (Umrah) tamattu, trim (clip) your hair from the sides and your beard". Clip your moustache and nails, and leave something for your Hajj. If you do this it means that everything now is halal for you and can now remove your Ihram.

Part 3: Etiquettes Of Ihram For Hajj, Wukuf At Arafaat, Muzadalifa And The Acts Of Mina

The etiquettes we mentioned in donning Ihram for Umrah should be applied here. The best time of donning the Ihram is either after Dhuhr or Asr prayers, qadhaa prayer or nafila (Supererogation) prayers of at least two units. The best place of donning it is at Maqam al-Ibrahim ('a) or Hijr Ismail ('a), which

should be first, and then other places in Masjid ul-Haram. It is Mustahab to voice your intention and recite talbiya the way it is mentioned in Umrah except that you have to change.

(اللهم اني أريد التمتع بالعمرة).

with:

(اللهم اني أريد الحج).

After donning Ihram for Hajj and leaving Mecca, recite talbiya with a low voice while on the way until you come close to Abtah (the flat), that is when you can raise your voice. While going to Mina say:

(اللهم إياك أرجو و إياك أدعو فبلغني أملي وأصلح لي عملي).

Then go to Mina while observing tranquility and humbleness. You should always be in praise and remembrance of Allah (s.w.t.). On reaching say:

(الحمد لله الذي أقدميها صالحاً في عافية وبلغني هذا المكان).

Then:

اللهم هذه منى وهي مما مننت به على من المناسك فأسألك أن تمن علي بما مننت به على أنبيائك فإنما أنا عبدك
(وفي قبضتك).

It is recommended to spend the night of Arafat at Mina worshipping Allah (s.w.t.). It is preferred that your worshipping, especially your salawat should be done in Masjid al-Khif; and the best place in the mosque is at the pillar which is right at the centre; Which is thirty dhira (Unit of measurement – distance of the forearm) from all the sides. This is the place where our Holy Prophet (S) and those before him (S) used to pray. After morning prayer, supplicate till sunrise, then leave for Arafat.

Etiquettes Of Wukuf (Presence) At Arafat

The duas to be supplicated at Arafat are so many. We content ourselves by naming a few:

اللهم إني عبدك فلا تجعلني من أجيب وفدك وأرحم مسيري إليك من الفج العميق اللهم رب المشاعر كلها فك رقبتي
من النار وأوسع عليّ من رزقك الحلال وأذراً عني شر فسقة الجن والإنس اللهم لا تنكر بي ولا تخدعني ولا

تستدرجني اللهم إني أسألك بحولك وجودك وكرمك ومنك وفضلك يا أسمع السامعين يا أبصر الناظرين يا أشرع الحاسبين يا أرخم الراحمين أن تصلي على محمد و آل محمد وأن ترزقني خير الدنيا والآخرة

Raise your hands towards the sky and ask Allah (s.w.t.) to give you your needs:

اللهم حاجتي إليك التي إن أعطيتها لم يضرني ما منعت وإن منعتها لم ينفعني ما أعطيت أسألك خلاص رقبتي من النار اللهم إني عبدك وملك يدك ناصيتي بيدك وأجلي بعلمك أسألك أن توفقني لما يرضيك علي وأن تسلم مني مناسكي التي أريتها خليلك إبراهيم صلوات الله عليه ودلت عليها نبيك محمداً صلى الله عليه وآله اللهم أجعلني من رضى عمله وأطلت عمره وأخيبته بعد الموت حياة طيبة

Then say:

لا إله إلا الله وحده لا شريك له له الملك وله الحمد يحيي ويميت وهو حي لا يموت بيده الخير وهو على كل شيء قدير اللهم لك الحمد كالذي تقول وخيراً مما تقول وفوق ما يقول القائلون اللهم لك صلاتي ونسكي ومحياي ومماتي ولك تراثي وبك حولي ومنك تؤتي اللهم إني أعوذ بك من الفر ومن وساوس الصدور ومن شتات الأمر ومن عذاب القبر اللهم إني أسألك خير الرياح وأعوذ بك من شر ما تجيء به الرياح فأسألك خير الليل وخير النهار اللهم إجتل في قلبي نوراً وفي سمعي نوراً وفي بصري نوراً وفي لحمي ودمي وعظامي وعروقي ومقعدتي ومقامي ومدخلي ومخرجي نوراً وأعظم لي نوراً يا رب يوم القاك إنك على كل شيء قدير

Give alms as much as possible on this day then turn towards the Qibla and say a hundred times:

سبحان الله والله أكبر وما شاء الله لا قوة إلا بالله أشهد أن لا إله إلا الله وحده لا شريك له له الملك وله الحمد يحيي ويميت وهو حي لا يموت بيده الخير وهو على كل شيء قدير

Recite the first ten verses of the chapter of the cow (Baqora), then Q ul-Huwa Allahu Ahad three times, Ayat kursy, and then the verse of Sakhara:

إن ربكم الله الذي خلق السموات والأرض في ستة أيام ثم أشتوى على العرش يعني الليل النهار يطلبه حثيثاً والشمس والقمر والنجوم مسخرات بأمره إلا له الخلق والأمر تبارك الله رب العالمين

Recite al-Falaq and al-Nas, then thank Allah for all the benefactions and bounties He has provided you. It is better to name them one by one. you should thank Him for the grace, which include children wealth etc. and say:

اللهم لك الحمد على نعماتك التي لا تحصى بعدد ولا تكافئ بعمل

Praise Him with all the good qualities He has attributed to Himself in the Holy Quran, and then recite salawat for Muhammad (S) and his (S) family members. You should not forget to praise Allah (s.w.t.) using the qualities and description He has attributed to Himself in the last part of chapter Banishment (Hashr). Recite this Du'a:

أَسْأَلُكَ يَا اللَّهُ يَا رَحْمَنَ بِكُلِّ إِشْمٍ هُوَ لَكَ وَأَسْأَلُكَ بِقُوَّتِكَ وَقُدْرَتِكَ وَعِزَّتِكَ وَبِجَمِيعِ مَا أَحَاطَ بِهِ عِلْمُكَ وَبِجَمْعِكَ
وَبِأَرْكَانِكَ كُلِّهَا وَبِحَقِّ رَسُولِكَ صَلَوَاتِكَ عَلَيْهِ وَآلِهِ وَبِإِسْمِكَ الْأَكْبَرَ الْأَكْبَرَ وَبِاسْمِكَ الْعَظِيمِ الَّذِي مِنْ دَعَاكَ بِهِ كَانَ
حَقًّا عَلَيْكَ أَنْ تَجِيبَهُ وَبِاسْمِكَ الْأَعْظَمِ الْأَعْظَمِ الَّذِي مِنْ دَعَاكَ بِهِ كَانَ حَقًّا عَلَيْكَ أَنْ لَا تَرُدَّهُ وَأَنْ تَغْطِيَهُ مَا
سَأَلْتُكَ أَنْ تَغْفِرَ لِي جَمِيعَ ذُنُوبِي فِي جَمِيعِ عِلْمِكَ فِي

Ask Allah (s.w.t.) to grant you all what you need and enable you to come for Hajj for the second time. You may recite any Du'a you deem fit. Recite as many duas as you can for it is really the day of supplication. Seek His protection and take refuge with Him from Satan for he can't leave you free even in such places. You are warned not to waste your time looking at people. Say:

seventy times:

أَسْأَلُكَ الْجَنَّةَ

seventy times:

أَسْتَغْفِرُ اللَّهَ رَبِّي وَأَتُوبُ إِلَيْهِ

Recite this Du'a which Jibril ('a) taught Adam ('a) for the acceptance of his repentance:

سُبْحَانَكَ اللَّهُمَّ وَبِحَمْدِكَ لَا إِلَهَ إِلَّا أَنْتَ عَمَلْتُ شَوْءً وَظَلَمْتُ نَفْسِي وَاعْتَرَفْتُ بِذُنُوبِي فَاعْفُرْ لِي إِنَّكَ أَنْتَ خَيْرُ الْغَافِرِينَ.
سُبْحَانَكَ اللَّهُمَّ وَبِحَمْدِكَ لَا إِلَهَ إِلَّا أَنْتَ عَمَلْتُ سُوءً وَظَلَمْتُ نَفْسِي وَأَعْرَفْتُ بِذُنُوبِي فَاعْفُرْ لِي إِنَّكَ أَنْتَ خَيْرُ
الْغَافِرِينَ. سُبْحَانَكَ اللَّهُمَّ وَبِحَمْدِكَ لَا إِلَهَ إِلَّا أَنْتَ عَمَلْتُ شَوْءً وَظَلَمْتُ نَفْسِي فَاعْتَرَفْتُ بِذُنُوبِي فَاعْفُرْ لِي إِنَّكَ أَنْتَ
التَّوَابِ الرَّحِيمِ

At Sunset recite this Du'a:

اللَّهُمَّ إِنِّي أَعُوذُ بِكَ مِنَ الْفَرِّ وَمَنْ تَشَنَّتِ الْأَمْرَ وَمَنْ شَرَّ مَا يَحْدُثُ بِاللَّيْلِ وَالنَّهَارِ أَمْسَى ظَلَمِي مُسْتَجِيرًا بِعَفْوِكَ
وَأَمْسَى خَوْفِي مُسْتَجِيرًا بِأَمَانِكَ وَأَمْسَى ذَلِي مُسْتَجِيرًا بِعِزَّتِكَ وَأَنْسَى وَجْهِي الْفَانِي مُسْتَجِيرًا بِوَجْهِكَ الْبَاقِي يَا خَيْرَ
مَنْ سَأَلَ وَيَا أَجْوَدَ مَنْ أَعْطَى يَا أَرْحَمَ مَنْ أَشْرَحَ جِلْدِي بِرَحْمَتِكَ وَأَلْبَسَنِي عَافِيَتِكَ وَاصْرَفْ عَنِّي شَرَّ جَمِيعِ
خَلْقِكَ

Pray for yourself, your parents and at least forty of your brothers-in-faith. Imam Al-Sadiq ('a) says: At sunset on the day of Arafa say:

اللهم لا تجعله آخر العهد من هذا الموقف وارزقنيه من قابل أبداً ما أبقيتني وأقليني اليوم مفلحاً منجماً مستجاباً
لي مرحوماً مغفوراً لي بأفضل ما ينقلب به اليوم أحد من وفدك وحجاج بيتك الحرام وأجعلني اليوم من أكم
وفدك عليك وأعطني أفضل ما أعطيت أحداً منهم من الخير والبركة والرحمة والرضوان والمغفرة وبارك لي فيما
أرجع إليه من أهل أو مال أو قليل أو كثير وبارك لهم في

And repeat from:

اللهم أعتقني من النار.

Etiquettes Of Wuquf At Muzdalifa

Pilgrims should leave Arafaat and go to Mash'ar at sunset. They should observe quietness and tranquility while on the way reciting duas and seeking forgiveness of their sins. When the redness of the sundhill in the vicinity, on the right-hand side of the road fades away, it is recommended to recite the below Du'a:

. اللهم أرحم موقفي ورد في عملي وسلم لي ديني و تقبل مناسكي

Then recite this Du'a:

اللهم لا تجعله آخر العهد من هذا الموقف وأرزقنيه أبداً ما أبقيتني

While on the way repeat for several times the words:

اللهم أعتق رقبتي من النار.

Then recite this Du'a:

اللهم هذه جمع اللهم إني أسألك أن تجمع لي فيها جوامع الخير اللهم لا تؤيسني من الخير الذي سئلتك أن تجمعه لي
في قلبي ثم أطلب منك أن تعرفني ما عرفت أوليائك في منزلي هذا وأن تقيني جوامع الشر

It is recommended to delay Maghrib and Isha prayers to be prayed at Muzdalifa combined with one adhan and two iqamats. It is Mustahab to collect 70 pebbles at this place. If it is possible to spend your

night in Muzdalifa worshipping and supplicating then do so. Below is one of the duas that has been recommended to be recited on this Occasion.

اللهم رب المشعر الحرام فك رقبتي من النار وأوسع علي من رزقك الحلال الطيب وأدرا عني شر فسقة الجن والانس اللهم أنت خير مطلوب إليه وخير مدعو وخير مسئول ولكل وافد جائزة فاجعل جائزتي في موضعي هذا أن تقبلني عثرتي وتقبل معذرتي وتتجاوز عن خطيئي ثم أجعل التقوى من الدنيا زادي و تقبلني مفلحاً منجماً مستجاباً لي بأفضل ما يرجع به أحد من ولدك وزوار بيك الحرام

At sunrise you should confess in recognition of your sins seven times and repent seven times. Praise Allah (s.w.t.) at the time of leaving Mash'ar for Mina and hasten in Wadi Muhasar (hastening). The sa'ay distance is about a hundred steps. Recite this Du'a:

اللهم سلم عهدي وأقبل توبتي وأجب دعوتي واخلفني فيمن تركت بعدي

Then say:

رب أغفر وارحم وتجاوز عما تعلم إنك أنت الأعز الأكرم

Etiquettes Of Ramy Of Narrated Duas

They are:

1. Casting the pebbles, or stones one should be on his feet and not riding.
2. Should go for ramy of Jamarat with dignity and tranquility.
3. At the time of casting the pebbles, one should be spiritually clean.
4. The Qibla being at his back; he should face the thirsty Jamarat at the time of casting as opposed to the remaining two Jamarats which he has to face the Qibla.
5. The distance between him and the Jamarats should be at least 10 to 15 steps.
6. The stones should be in his left hand and use his right hand to cast.
7. At the time of casting he should say:

اللهم إن هذه حصياتي فأخصهن لي وأرفعهن في عملي

8. He should put the pebbles on his thumb from where he can cast them 100 times the nail of his index finger if possible.

9. Which casting each stone he should say:

اللّٰهُ أَكْبَرُ اللّٰهُمَّ أَدْخِرْ عَنِي الشَّيْطَانَ وَجُنُودَهُ اللّٰهُمَّ تَصَدِّقاً بِكِتَابِكَ وَعَلَى سُنَّةِ نَبِيِّكَ اللّٰهُمَّ أَجْعَلْهُ لِي حَجًّا مَبْرُوراً وَعَمَلاً مَقْبُولاً وَسَفِيحاً مَشْكُوراً وَذَنْباً مَغْفُوراً.

Contenting oneself with takbir could suffice.

10. After completing rami while in his house (room) in Mina he should say:

اللّٰهُمَّ بِكَ وَثَقْتُ وَعَلَيْكَ تَوَكَّلْتُ نَعَمَ الزَّبِّ وَنَعَمَ النَّصِيرِ

Etiquettes Of Sacrifice And Du'a When In Action

They are as under:

1. The sacrifice should be a camel if possible. If not, it should be a cow, then a black male sheep and lastly a nice horned one (sheep).
2. The sacrifice should be ready at Mina on the day of Arafah. It means he should buy it on the day of Arafah and bring it to Mina for sacrifice.
3. The camel should be slaughtered while standing with its forelegs tied at its knees and hooves.
4. The sacrifice should be fat.
5. The pilgrims should do the slaughtering by himself and if not possible; should catch the knife and the helper slaughterer put his (hand) on his. It is also okay for the pilgrim to put his hand on the slaughterer's.
6. At the time of slaughtering (note: the slaughtering of a camel is different) say:

وجهت وجهي للذي فطر السموات والأرض حنيفاً مسلماً وما أنا من المشركين إنَّ صلواتي ونسكي ومحياي ومماتي لله رب العالمين لا شريك له وبذلك أمرت وأنا من المسلمين، اللهم منك ولك بسم الله وباللَّهِ أَكْبَرُ اللهم تقبل مني كما تقبلت عن إبراهيم خليلك وموسى كليمك ومحمد حبيبك صلى الله عليه وآله وعليهم

Etiquettes Of Halaq, Taqser And Narrated Dua At Halaq

He should do the below things with an intention of Rajaa:

1. Face the Qibla.
2. Naming (Use of the formula):

(بسم الله الرحمن الرحيم)

3. The shaving should start from the top right-hand side of his head and end at the place opposite the bones of the two ears. (The raised bones behind the two ears).

4. While shaving recite:

اللهم أعطني بكل شعرة نُوراً يوم القيامة.

It is better to add:

وحسنات مضاعفات وكفر على السيئات إلك على كل شيء قدير اللهم صل على محمد و آل محمد

5. Bury his hair in Mina.
6. Clip something from his moustache and beard and cut his nails after shaving.

Etiquettes Of Returning To Mecca To Do The Five Acts

These acts are: Tawaf of Hajj and its prayer, sa'ay between Safa and Marwa, Tawaf Nisaa and its two units of prayer.

1. Ghusl (washing) at Mina for entering Mecca.
2. Cutting of nails and clipping of moustache.
3. Remembrance of Allah (praise etc.) and reciting salawaat on our Holy Prophet (S) while going towards the holy mosque.
4. Stopping at the gate of the holy mosque and reciting the below Du'a:

اللهم أعني على تشكي وسلمني له وسلمه لي اللهم إني أسألك مسألة العليل الذليل المعترف بذنبه أن تغفر لي ذنوبي وأن ترجعني بحاجتي اللهم إني عبدك والبلد بلدك والبيت بيك جئت أطلب رحمتك وأوم طاعتك متبوعاً لأمرك راضياً بقدرك أسألك مسألة الفقير المضطر إليك المطيع لأمرك المشفق من عذابك الخائف لعفويتك أن تبلغني عفوك وتجبرني من النار برحمتك.

5. What we mentioned in the etiquettes of Tawaf of Umrah, its prayer and sa'ay is also applicable in Tawaf al-ziyarat, sa'ay and Tawaf al-Nisaa.
6. It is recommended after completion of the acts of Mina to return to Mecca on the day of Idd to do the mentioned acts.

Etiquettes Of Ramy Of The Three Jamarats After Returning To Mina

They are as under:

1. Stand beside each Jamara reciting narrated duas, and repeat what you said the day you casted stones at "Jamarat al-Ugba".
2. Cast at them from their left facing the Qibla except Jamarat al-Ugba which you have to do so with your back against the Qibla as mentioned earlier, cast at it from its right and should not stop at it.

Recommended Acts Of Mina And The Acts Of Masjid al-Khif

Spending the days of "ayyam attshrik" (old name of the three days following the Day of Immolation 10th of Dhil Hijja) during the Hajj festival at Mina after the elapsing of the time of Ramy. This is better than going to Mecca to do Mustahab Tawaf and the like.

3. Recite Takbir at Mina after fifteen prayers its first being dhuhr on the day of slaughtering till morning prayer on the fourth day. It can also be started after the nawafil prayers. In other towns (countries) it could be recited at the end of ten prayers on the day of slaughtering (sacrifice) to morning prayer of the third day. He should recite it as:

الله أكبر الله أكبر لا إله إلا الله والله أكبر الله أكبر ولله الحمد الله أكبر على ما هدانا الله أكبر على ما رزقنا من
بهيمة الأنعام والحمد لله على ما أبلانا

Perform all his prayers in Masjid al-Khif (compulsory and mustahab). The best place in the mosque is where the Holy Prophet (S) used to pray near the pillar to a distance of about 30 dhiraa towards the Qibla, right and left sides of the pillar and behind it.

It has been narrated that a hundred units' prayers in masjid al-Khif is equivalent to seventy years of worship.

4. Praise and glorify Allah (tasbih) a hundred times. It is narrated that he who recites subhan Allah a hundred times will be rewarded a reward of freeing a slave.
5. Praise and glorify Allah (tahlil) a hundred times. It is narrated that he who says la ilaha ill Allah a hundred times will be rewarded a reward of saving one's life.

6. Praise and glorify Allah (tahmid) a hundred times for it is narrated that he who does this (says alhamdulillah) gets a reward equivalent to the spending of the tax collected from "Iraqain" (Kufa and Basra) in Allah's way.

7. Six units of prayers at swauma'a. It is better for this prayer to be performed just before returning to Mecca from Mina. The time of performing it is at the time of the brightening of the sun on the 13th day.

Recommended Acts After Returning To Mecca

They are as under:

1. Pray his compulsory prayers in Masjid ul-Haraam for it is the best place in the world. A prayer here is equivalent to a million prayers elsewhere. It is enough to note that all the Prophets and saint prayed in this mosque and did Tawaf around the Ka'aba which is right at its centre.

2. Recite and complete the Holy Qur'an in Mecca. It has been narrated that he who does this will not die before he sees the Holy Prophet (S) and his abode in paradise.

3. Praise and glorify Allah every now and then.

4. Look at the Holy Ka'aba often. The Holy Prophet (S) said: Looking at the holy Ka'aba with love eradicates evils completely.

Imam Ali ('a) says: While doing Hajj of the house of Allah, look often at it for Allah has got a hundred and twenty compassions at the house; sixty for the performers of Tawaf, forty for the performers of prayer and twenty for the onlookers.

5. After Tawaf al-Hajj, it is recommended to do a seven round tawaf and two units of prayer for one's father, mother, wife, son, company (friend) and all those from his area. He should do tawaf and the two units of prayer for each one of them. One tawaf (seven rounds) and two units of prayer for all of them could also suffice, but doing this for each one of them is better.

6. It is recommended for a pilgrim to do three hundred and sixty tawaf, equivalent to the number of days in a year, during the period of his stay in Mecca. Each tawaf should be of seven rounds if possible. If not, he should do tawaf of three hundred and sixty-four rounds, which means fifty-two tawafs of seven rounds each. This one also depends on one's capability. If he is not able to do that, he should carry out whatever he can, for tawaf is just like prayer, its quantity depends on one's capability. Tawaf is better than prayer for those coming from outside Mecca while the opposite is better for the residents.

7. Drinking from the well of Zam-Zam. There are traditions in preference of its water. Imam Al-Sadiq ('a) says: The best water on earth is Zam-Zam water. That must be the case for it is in the neighbourhood of the Holy Ka'aba, the humble and submissive, those who bow down, prostrators, performers of tawaf during night hours and during parts of the day, the holy and purified angels. The Holy Prophet (S) used

to drink (sent for it as a present) from it while in Madina. Imam Al-Sadiq ('a) adds: The water of Zam-Zam is a cure of what it is drunk for.

Illustration Sketch Of The Holy Ka'aba

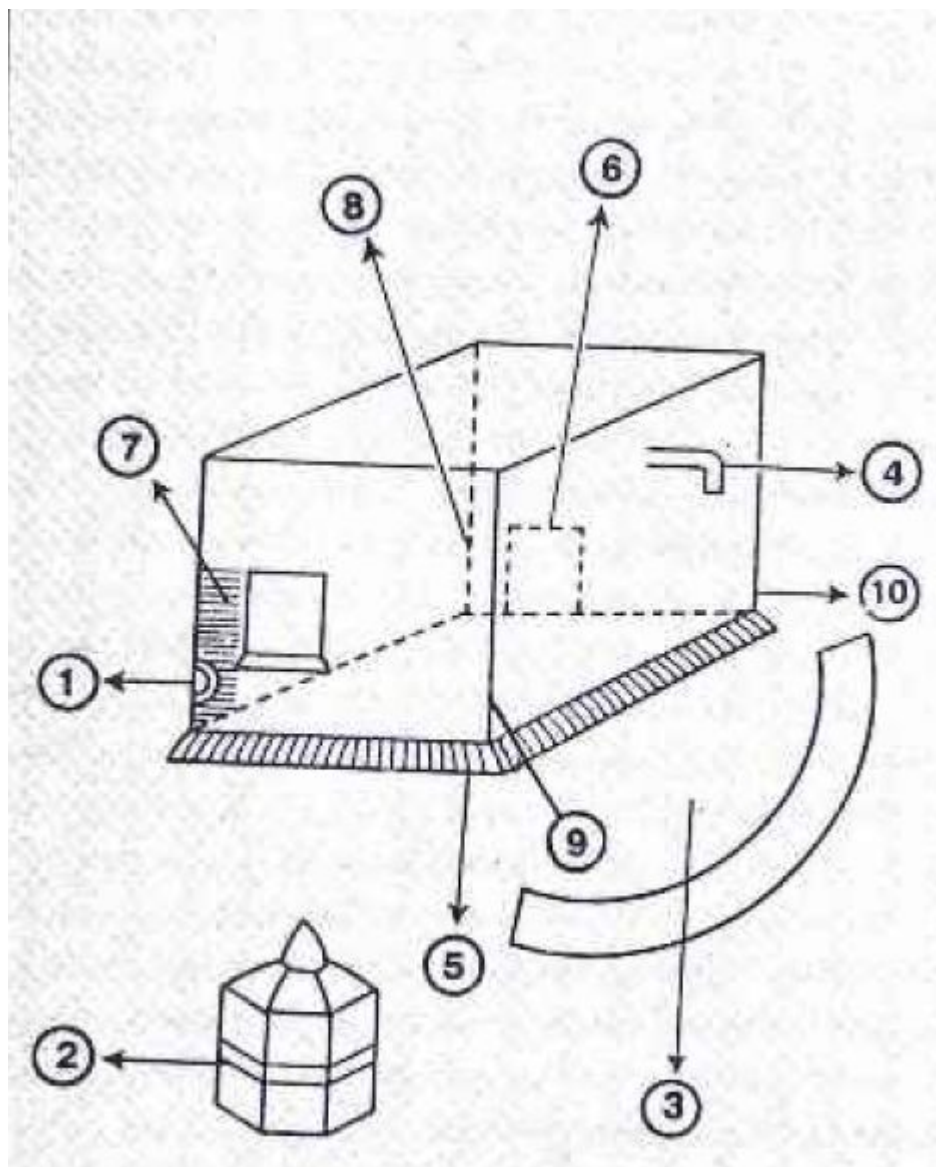

Preference Of Holy Places Inside Haram Mosque

Ka'aba

One of these holy places is the Holy Ka'aba where the gnostics, the learned and the believers hopes revolve, and their attention attracted without option. They all converge to this point using different means of transport e.g land, sea and air. While looking at it say:

(الحمد لله الذي عظمك وشرفك وجعلك مثابة للناس وأمناً مباركاً وهدى للعالمين).

Zam-Zam

The other holy place is Zam-Zam, you already know the position it holds in terms of reward. It is recommended to quench one's thirst from it. Elsewhere it is narrated that he who is quenched by this water gets a cure that completely destroys his ailment. It is recommended to carry it home and give it out as a present. While drinking say:

(اللهم اجعله علماً نافعاً ورزقاً واسعاً وشفاءً من كل داء وسقم).

Then:

بسم الله وبالله والشكر لله.

Black Stone

Start and finish your tawaf at the Black Stone. The Holy Prophet (S) says that he who does tawaf of the House at noon with his head bare, barefoot, making his steps short, closing his eyes (overlooking, disregarding) and touching the Black Stone in every round he makes, without hurting anyone nor cutting short his praise and glorifying of Allah, will be rewarded for each step he makes, seventy thousand good deeds, seventy thousand of his evils wiped off, seventy thousand grades (rank) increased, seventy thousand slaves each whose price is ten thousand dirhams freed on his behalf, seventy of his family Members cured and seventy thousand of his needs granted either sooner or later.

The Holy Prophet (S) says: Touch the corner (in which the Black Stone rests) for it is the right side of Allah in His creation with which He greets His servants a greeting of a slave (or man). It will be witness to the loyal.

It is recommended to kiss it, if not possible touch it; and if not possible point at it (make gesture) and say:

(أمانتي أديتها وميثاقي تعاهدته لتشهد لي بالموافات).

Maqam Ibrahim ('a)

Allah (s.w.t.) says: Appoint for yourselves a place for prayer on the standing place of Ibrahim ('a). It is enough to note that the preference of the place is symbolized by his ('a) name. His ('a) rank is one of the most perfect due to the fact that he ('a) spent the whole of his ('a) life, his ('a) family's and the whole of his ('a) wealth for the sake of Tauhid and keeping firm Allah's signs by building the Ka'aba at the centre of His House.

Placing Prophethood in his (‘a) descendants. Properly could be a way of thanking him (‘a) for the pains he underwent in this course.

Hijr Ismail (‘a)

This is his (Ismail's) (‘a) house. He (‘a) and his mother were buried in there. Halabi narrates from Imam Al-Sadiq (‘a) saying: I asked him concerning Hijr Ismail and said: You call it smashed (smasher) but then it was for Ismail's (‘a) sheep (and goats). His mother was buried in there and denied access to anyone, for he (‘a) did not like it to be walked on. Other Prophets are buried in this place also.

Imam Al-Baqir (‘a) says: The place (around) between the Rukn (corner) and the Magam is full of graves of Prophets (‘a). Imam Al-Sadiq (‘a) says that seventy Prophets were buried between Rukn al-Aiman and Hajar ul-Aswad. As such, when at this place you do ziyarat of Ismail (‘a), his mother and the Prophets (‘a). You then do the ziyarat mentioned in part four. It is recommended to put on Ihram of Hajj-e Tamattu at the Hijr facing Mizab al-Rahma which is a place of supplication and asking for Allah's Mercy as mentioned earlier.

Mizab al-Rahma

It is recommended to face the Mizab and supplicate as narrated by Ayyub from Imam Musa bin Ja'far (‘a). He (‘a) told me: My father used to face the Mizab and recite:

اللهم أعتق رقبتي من النار وأوسع علي من رزقك الحلال وأذراً عي شرفقة الجن والانس وأدخلني الجنة
برحمتك.

In another tradition he (‘a) said: when Ali bin Husayn (‘a) reached the Hijr before the Mizab, he (‘a) used to raise his (‘a) head and say:

اللهم أدخلني الجنة برحمتك.

while looking at Mizab:

وأجرني برحمتك من النار وعافني من الشقم وأوسع علي من الرزق الحلال وأذراً علي شر فسقة الجن والانس وشر
فسدة العرب والعجم.

Shadhruan

This is the remaining part at the foundation of the House's wall. He should not cross the last line of tawaf.

Mustajar

The place which is opposite the Ka'aba behind The House is called Mustajar, Mutaawwadh or Multazam. There are many traditions in preference of the place. Imam Ali ('a) says: confess in recognition of the sins you recall at Multazam. If you can't recall say:

وما حفظته علينا حفظتك ونسيناه فاغفره لنا

It is narrated that he who does this and repents all his sins, Allah will definitely forgive him. In Swahih ibin Ammar it is said that at Multazam Imam Al-Sadiq ('a) used to tell his companions to give him time so that he could confess and disclose his "sins" to his Lord saying that the place was of a very high spiritual preference.

In another tradition it is said that when Prophet Adam ('a) was at this place, angle Jibril ('a) told him to disclose his "sins" to the Lord. Prophet Adam ('a) did so and his "sins" were forgiven. Prophet Adam ('a) then asked Him to forgive his son(s) (or his descendants) for their sins. Allah (s.w.t.) answered back saying that He could only forgive those who went and repented at that spot.

It is recommended for one in his seventh round or after tawaf to stretch and spread out his hands, stick and let his body and cheek be in touch with the House and recite the Du'a Imam Al-Sadiq ('a) used to recite in this place:

اللهم البيت بيتك والعبد عبدك... إلخ

till the end as in the sixth round.

Hatwim

This is the place between the door of the Holy Ka'aba and Hajaril Aswad. It is one of the holy places and it is upon one to do Tauba at the place. He should pray, supplicate and cling to the curtains of the Ka'aba for at this place, great and major sins are completely destroyed and smashed. This is the reason of calling the place by this name smashed (smasher). In other traditions it is said that it is the place where Adam ('a) was forgiven of his sins.

Rukn ul-Yamani

The place opposite the Black Stone behind the House is the one called al-Ruknil Yamani (the right-hand side corner). There are many traditions that have been narrated in preference of this place to an extent that perplexes and boggles the mind.

The Holy Prophet (S) said: "Whenever I come at this point, I find that Jibril ('a) is already there before

me. Imam Ja'far ('a) said: Ruknil Yamani is our gate to paradise. He ('a) also said: In this place, is one of the doors of paradise that has never been closed since it was opened. There is a river from paradise in which deeds of the servants are dropped. He ('a) said: There is an angel who has been stationed at this point since the creation of the heavens and the earth whose work is no other than to take care of your supplications. As such one must be careful with what he is saying. One should make use of his presence at this holy place as possible and should not waste time doing things that are of less importance. It is recommended to recite the Du'a recited by Abu al-Hasan al-Ridha ('a) when at this place:

(يا الله يا ولي العافية... إلخ)

You came across it in the fourth round.

Rukn ul-Iraqi

Rukn ul-Shami

It is recommended to touch all the corners according to the narration of Jamil bin Swaleh that he saw Imam Al-Sadiq ('a) touching them all. All the same, it is stressed to touch Ruknil Yamani and the corner which the Black Stone rests. It is understood from traditions that the Holy Prophet (S) used to touch them all. All this depends on the fact that you don't disturb other people around you otherwise the recommended act loses authenticity and if anything, it could even be haram (forbidden).

Ruknil Sharqi is where the Black Stone rests while Rukni Shimali is the one which comes after the Holy Ka'aba's door before reaching Hijr Ismail. It is well known as Ruknil Iraqi (it is also called Rukn Shami). Ruknil Gharbi is the one that comes after Hijr Ismail (also called Rukn Shami). Ruknil Junubi is the one that comes before the Black Stone corner (also known as Ruknil Yamani). In "Jawahir" vol. 19 Pg 415 it is said that Ruknil Iraqi is the Black Stone corner. A tradition narrated by Ibin Mahmoud says: I asked Ridha ('a), do I touch Ruknil Yamani, Shami, Iraqi and Gharbi?

He ('a) said: Yes.

Recommended Acts While Entering The Holy Ka'aba

It is recommended to go inside the Holy Ka'aba. The holy tradition says: Entering it (the Holy Ka'aba) is (like) entering into Allah's compassion and mercy and coming out of it is coming out of sins. The recommendation is stressed upon a pilgrim who is doing Hajj for the first time in his life. There is on this stressed as far as women are concerned.

The below things should be done:

1. Ghushl before entering the Holy Ka'aba.

2. Entering barefoot.

3. Say while entering:

اللهم انت قلت في كتابك ومن دخله كان آمناً فامني من عذابك عذاب النار.

First-time pilgrim should say this at all the corners.

4. Do what is narrated by Muawiyya bin Ammar that Imam Al-Sadiq ('a) said: If you need a child pour (sprinkle) on yourself a bucket (leather bucket) of Zam-Zam water then enter the House. At the door while holding its ring (the door's ring) say:

اللهم إن البيت بيتك والعبد عبدك وقد قلت من دخله كان آمناً فامني من عذابك وأجرني من سخطك

5. Perform two units of prayer on the red marble slab then come to the pillar opposite the Hijr, let your body be in contact with it and say:

يا واحد يا احد يا ماجد يا قريب يا بعيد يا عزيز يا حكيم لا تذرني فردا وانت خير الوارثين وهب لي ذرية إنك سميع الدعاء

Then go around the pillar rubbing it with your back and stomach while reciting the above Du'a.

6. Two units of prayer on the red marble slab between the two pillars. In the first unit recite Alhamd and (Ha Meem sajda) in the second Alhamd and the number of its verses in the Holy Qur'an which is fifty-five verses.

7. Prayer at every corner of the House. Two units in each corner.

8. Recite:

اللهم من تهباً وتعباً وأعد واستعد لوفادة إلى مخلوق رجاء رفته وجائزته ونوافله وفواصله فاليك يا سيدي تهيئني وتعيشي وإعدادي واستعدادي رجاء رفدك ونوافلك وجائزتك فلا تخيب اليوم رجائي يا من لا يجيب عليه سائل ولا ينقصه نائل فإنني لم أتك اليوم بعمل صالح قدمته ولا شفاعاة مخلوق رجوته ولكن أتيتك مقرأً بالظلم والإساءة على نفسي فإنه لا حجة لي ولا عذر فأسألك يا من هو كذلك أن تصلي على محمد وآل محمد وأن تغطيني مسئلتي وتقليني عثرتي وتقلبني برغبتني ولا تردني مجبوها ممنوعاً ولا خائباً يا عظيم يا عظيم يا عظيم أرجوك للعظيم أسألك يا عظيم أن تغفر لي الذنب العظيم لا إله إلا أنت

9. Face each one of the corners from your place if you can't reach them due to congestion.

10. Supplicate and ask your Lord to give you your needs while sitting at your place of prayer.

11. Prostrate in the Ka'aba and while in this state say what Imam Al-Sadiq ('a) said:

لا يرد غضبك إلا حلمك ولا يجيز من عذابك إلا رحمتك ولا ينجي منك إلا التضرع إليك فهب لي يا إلهي فرجاً بالقدرة التي بها تحيي أموات العباد وبها تنشر ميت البلاد ولا تهلكني يا إلهي حتى تستجيب لي دعائي وتعرفني الإجابة اللهم أرزقني العافية إلى منتهى أجلي ولا تشمت بي عدوي ولا تمكنه من عنقي من ذا الذي يرفعني إن وضعته ومن ذا الذي يضعني إن رفعتني وإن أهلكني فمن ذا الذي يعرض لك في عيدك ويسألك في أمره فقد علمت يا إلهي أنه ليس في حكمك ظلم ولا في نعمتك عجلة وإنما يعجل من يخاف ألفوت ويحتاج إلى الظلم الضعيف وقد تعاليت يا إلهي عن ذلك إلهي فلا تجعلني للبلاء عرضاً ولا لنعمتك نصيباً ومهلني ونفسي وأقلني عثرتي ولا ترد يدي في تخري ولا تتبعني بلاء على إثر بلاء فقد ترى ضعفي وتضرعي إليك ووحشتي من الناس وأنسي بك وأعوذ بك اليوم فأعزني واستجير بك فأجرني وأستعين بك على الضراء فاعتي واستنصرك فانصرني وأتوكل عليك فاكفني وأؤمن بك فامني واستهديك فاهدني وأشترحك فارحمني وأستغفرك مما تعلم فاغفر لي واسترزقك من فضلك ألواسع فارزقني ولا حول ولا قوة إلا بالله العلي العظيم.

12. It is recommended to weep in and around the Holy Ka'aba from the fear of Allah (s.w.t.). Imam Al-Sadiq ('a) says: The Holy Ka'aba was called Bakka because of people weeping in and around it.

13. When coming out it, it is recommended to recite takbir three times.

14. Recite what has been narrated from Imam Ja'far ('a) as follows:

اللهم لا تجهد بلاءنا ربنا ولا تشمت بنا أعداءنا فإنك أنت الضار النافع.

15. At the time of leaving, let the way (stairs) be on your left and pray a two-unit prayer. It is makruh to spit and blow one's nose in the House of Haraam and elsewhere inside the Holy Ka'aba.

16. Recite this Du'a at the birth place of Imam Ali ('a).

اللهم نور بالعلم قلبي وأشتغل بطاعتك بدني وخلصني من الفتن وأشغل بالإعتبار فكري وقني شر وساوس الشيطان وأجرني منه يا رحمن بالصالحات أعمالنا اللهم إني أودعت نفسي في هذا المحل الشريف إلى يوم القيامة خالصاً مخلصاً أشهد أن لا إله إلا الله وأن محمداً عبده ورسوله.

Part 4: Ziyarat Of The Shrines Of Madina, Haun And Historic Ground Of Mecca

Al-Hajun is the second holiest graveyard after Baqi. Many times the Holy Prophet (S) used to visit this place. Abd ul-Muttalib and Abd ul-Manaf- Prophet's (S) grandfathers, Abu Talib- his (S) uncle and

Imam Ali's (‘a) father and Khadija– his (S) beloved wife are all buried in this place. A loyal and good child is the one who does ziyarat for his mother after her death. She spent all her energy and wealth for the sake of spreading Islam and the wellbeing of our beloved Holy Prophet (S), as written by both sunni and shia scholars. He who doubts her ziyarat impedes her from her visitors. His (S) mother Amina and son Kasim (based on the evidence that he is buried there) are also burried there.

The writer of the book "wafau al–wafaa" says that Amina's grave is in Ab'waa between Mecca and Madina. The book Jamiu Latif says that Maimuna's grave [wife of the Holy Prophet (S)] is in Saraf which is about two "farsakhs" from Mecca. Abdullah bin Ismail bin Badhee's grave is said to be in "feel" near Mecca by the book "Muntakhabil Tawarikh". He (may Allah bless his soul) was among the companions of Imams, Baqir, Sadiq, Musa bin Ja'far and Ali bin Musa Ridha (‘a).

Another place of ziyarat is the graveyard of the Martyrs of Fakh (May Allah bless their souls). Fakh is the name of a place which used to be Miqat al–Swibyaan. In this place about a hundred people from the descendants of Fatima (‘a) lost their lives in the hands of the puppets of Musa al–Hady al–Abbasy. Do their ziyarat the way you did for Ismail bin Sadiq (‘a) which was mentioned earlier. Al–Muhadith al–Qumy in his book "al–Kuna wal al qaab" quoting Imam Jawad (‘a) says that after Taf they had no other fatal and destructive battle like that one of fakh. This incident is also mentioned by Du'bal in his poem:

Graves in Kufaan and others in Twiba (and) others in Fakh (which) were reached by the benediction (of God).

The author of the book Muntakhabil Tawarikh says that a number of scholars are buried in the graveyard of Hajun: He names them as:

1. Marhum Agha Mirza Muhammed al–Istrabadi, the author of al–Rijal al–Kabir wa Ayat al–Ahkam.
2. Sayyid Mir Muhammed Mu'min al–Istrabadi author of al–Ruj'a. He lived near Mecca.
3. Sayyid al–Shahid Mir Zayn Al–Abidin al–Husayny al–Kashani. He was martyred in Mecca and burried in a grave he chose for himself in the graveyard of Ma'alla. He was (may Allah bless his soul) among the people who laid the foundation of the House after being demolished.
4. Sheikh Muhammad son of the author of al–Maalim. His holy grave lies near the grave of Khadija (‘a).
5. Ibin Sheikh Muhammad who is burried beside his father was among the few who used to take a lot of care in matters concerning Ihtiyaat (caution) and fear of God.

Ziyarat Of Abd ul–Manaf

السَّلَامُ عَلَيْكَ أَيُّهَا السَّيِّدُ النَّبِيُّ، السَّلَامُ عَلَيْكَ أَيُّهَا الْغَضَنُ الْمَثْمَرُ مِنْ شَجَرَةِ إِبْرَاهِيمَ الْخَلِيلِ السَّلَامُ عَلَيْكَ يَا جَدَّ خَيْرِ الْوَرَى، السَّلَامُ عَلَيْكَ يَا بَنِي الْأَنْبِيَاءِ الْأَصْفِيَاءِ، السَّلَامُ عَلَيْكَ يَا بَنِي الْأَوْصِيَاءِ الْأَوْلِيَاءِ، السَّلَامُ عَلَيْكَ يَا سَيِّدَ الْحَرَمِ السَّلَامِ

عليك يا وارث مقام إبراهيم، السّلام عليك يا صاحب بيت الله العظيم، السّلام عليك وعلى آبائك وأبنائك الطاهرين
ورحمة الله وبركاته

Ziyarat Of Abd ul-Amuttalib Abi

السلام عليك يا سيد البطحاء، السلام عليك يا من ناداه هاتف الغيب بأكرم نداء السّلام عليك يا بن إبراهيم الخليل،
السّلام عليك يا وارث الذبيح إسماعيل، السلام عليك يا من أهلك الله بدعائه أصحاب الفيل وجعل كيدهم في
تضليل وأرسل عليهم طيراً أبابيل ترميهم بحجارة من سجيل فجعلهم كعصف مأكول، السّلام عليك يا من تضرع في
حاجاته إلى الله وتوسّل في دعائه

بنور رسول الله صلى الله عليه وآله وسلم السّلام عليك يا من أستجاب الله دعائه وثودي في الكعبة وبشر بالإجابة
في دعائه وأسجد الله الفيل إكراماً وإعظماً له، السّلام عليك يا من أتبع الله له الماء حتى شرب وأرتوى في
الأرض القفراء السّلام عليك يا بن الذبيح وأبا الذبيح، السّلام عليك يا ساقى الحجيج وخافر زمزم، السلام عليك يا
من جعل الله من نسله سيد المرسلين وخير أهل السموات والأرضين، السّلام عليك يا من طاف حول الكعبة
وجعله سبعة أشواط السلام عليك يا من رأى في المنام سلسلة الثور وعلم انه من أهل الجنة، السلام عليك يا
شيبة الحمد، السلام عليك وعلى آبائك وأجدادك وأبنائك جميعاً ورحمة الله وبركاته

Ziyarat Of Abu Talib ('A)

السلام عليك يا سيد البطحاء وأبن رئيسها السّلام عليك يا وارث الكعبة بعد تأسيسها السلام عليك يا كافل الرسول
وناصرة السّلام عليك يا عم المصطفى وأنا المرتضى السلام عليك يا بيضة البلد، السّلام عليك أيها الذات عن
الدين والباذل نفسه في نصرة سيد المرسلين، السّلام عليك وعلى ولدك أمير المؤمنين ورحمة الله وبركاته

Ziyarat Of Amina Bint Wahab

السّلام عليك أيتها الطاهرة المطهرة، السّلام عليك يا من خصها الله بأعلى الشرف، السّلام عليك يا من سطع من
جبينها نور سيد الأنبياء فاضاءت به الأرض والسماء، السلام عليك يا من نزلت لأجلها الملائكة وضربت لها حجب
الجنة، السلام عليك يا من نزلت لخدمتها الحور العين وسقينها من شراب الجنة وبشرتها بولادة خير الأنبياء، السّلام
عليك يا أم رسول الله السلام عليك يا أم حبيب الله فهنيئاً لك بما أنك الله من فضل والسلام عليك وعلى رسول
الله صلى الله عليه وآله ورحمة الله وبركاته

Ziyarat Of Khadija Bint Khuwailid

السلام عليك يا أم المؤمنين، السّلام عليك يا زوجة سيد المرسلين، السّلام عليك يا أم فاطمة الزهراء سيدة نساء
العالمين، السّلام عليك يا أول المؤمنات، السلام عليك يا من أنفقت ما لها في نصرة سيد الأنبياء ونصرته ما

استطاعت ودافعت عنه الأعداء، السّلام عليك يا من سلم عليها جبرئيل وبلغها السّلام من الله الجليل فهنيئاً لك بما أولاك الله من فضل والسّلام عليك ورحمة الله وبركاته

Ziyarat Of Ismail ('A), His ('A) Mother And The Rest Of The Prophets ('A) At Hijr Ismail ('A)

السّلام على سيدنا إسماعيل ذبيح الله إبن إبراهيم خليل الله، السلام عليك يا نبي الله وأبن نبيه السّلام عليك يا صفي الله وأبن صفيه، السّلام عليك يا من أتبع الله له بئر زمزم حسين أشكنه ابوه بواد غير ذي زرع عند بيت الله المحرم وأستجاب الله فيه دعوة أبيه إبراهيم حين قال «ربنا إني أسكنت من ذريتي بواد غير ذي زرع عند بيتك المحرم ربنا ليقيموا الصلاة فاجعل أفئدة من الناس تهوي إليهم وأرزقهم من الثمرات لعلهم يشكرون»، السلام عليك يا

من سلم نفسه للذبح طاعة لأمر الله تعالى (إذ قال له أبوه إني أرى في المنام الي أذبحك فانظر ماذا ترى قال يا أبت أفعل ما تُؤمر ستجدني إن شاء الله من الصابرين تدفع الله عنه الذبح وفداه بذبح عظيم ، السّلام عليك يا من أعان آباء على بناء الكعبة كما قال الله تعالى: وإذ يرفع إبراهيم القواعد من البيت وإسماعيل ربنا تقبل منا إنك أنت السميع العليم ، السلام عليك يا من مدحه الله تعالى في كتابه بقوله : (وأذكر في الكتاب إسماعيل انه كان صادق الوعد وكان رسولاً نبياً وكان يأمر أهله بالصلاة والزكاة وكان عند ربه مرضياً السلام عليك يا من جعل الله من ذريته

محمدأ سيد المرسلين وخاتم النبيين صلى الله عليه وآله وسلّم السّلام عليك وعلى أبيك إبراهيم خليل الله وعلى أحياء إسحق نبي الله السّلام عليك وعلى جميع أنبياء الله المدفونين بهذه البقعة المباركة المعظمة، السلام عليك وعلى أمك الطاهرة الصابرة هاجر ورحمة الله وبركاته حشرنا الله في زمركم تحت لواء محمد صلى الله عليه وآله وسلم ولا جعله الله آخر العهد من زيارتكم والسلام عليكم ورحمة الله وبركاته

Then you should pray 2 units (raka'ats) salat al-ziyarat and dedicate its thawab (reward) to him.

Supplicate with the Du'a mentioned on page 105 for every shrine. Then you can ask for whatever you like.

Part 5: Visiting Holy Places In The Holy City Of Mecca

The places are e.g. place of birth of our Holy Prophet (S); his (S) house; the cave in which he (S) used to stay at Mount Hira, this is the place where he (S) used to worship Allah (s.w.t.). Before his appointment as the Prophet and it is also the place where he (S) received revelation, the cave where he (S) hid himself at Mount Thaur on his way to Madina when polytheists wanted to kill him (S) and other places that saw his (S) presence. This is to do tabarruk with things that are related to a dear one, especially our Holy Prophet (S) something that is naturally appreciated and desired. While at these

places recite duas with the intention of rajaa (what is desired). Sheikh Ansari in his “Manasik” says that the below Du’a should be recited at Mount Thaur:

اللهم بجاه محمد وأمينه وصديقه يسر أمورنا وأشرح صدورنا ونور قلوبنا وأختم بالخير أمورنا، اللهم إنك تعلم سري وعلايتي فاقبل معذرتي وتعلم حاجتي وتعلم ما في نفسي فاغفر لي ذنوبي فإنه لا يغفر الذنوب إلا أنت، اللهم إنني أودعت في هذا المحل الشريف من يؤمنا هذا إلى يوم القيامة خالصاً مخلصاً أنني أشهد أن لا إله إلا الله وأن محمداً عبده ورسوله

Supplication at the place of birth of our Holy Prophet (S) which is situated near “Suq Lail” and where presently a library by the name “Maktabtu Makka al-Mukarrama” stands. This is the holy spot where the beams of light of our Holy Prophet (S) were emitted indicating the dawning of a new era of drawing away and removing people from darkness to light. Here is the simple house where the Holy Prophet (S), who was his (S) mother's only hope, lived with her.

اللهم بجاه نبيك المصطفى ورشولك السماء طهر قلوبنا المرتضى وأمينك على وحي من كل وصف يباعدنا عن مشاهدتك ومحبيك وأمتنا اللهم على السنة والجماعة على موالات أوليائك ومعاداة أعدائك والشوق إلى لقاءك يا ذا الجلال والإكرام، اللهم أودعت في هذا المحل الشريف من يؤمنا هذا إلى يوم القيامة خالصاً مخلصاً وأشهد أن لا إله إلا الله وأن محمداً عبده ورسوله

One of these holy places is where the moon split into parts. It is near Mount Abi Qubais. While at this place recite this supplication:

اللهم صل على نبي هلال وكبر وحج وأعتمر وانشق له القمر و بدين الله أمر بالمعروف ونهى عن الفحشاء والمنكر، اللهم إنني أودعت في هذا المحل الشريف من يؤمنا هذا إلى يوم القيامة خالصاً مخلصاً أشهد أن لا إله إلا الله وأن محمداً عبده ورسوله

While at Jabal Qubais which is inside Mecca recite:

اللهم إنني أسألك إيماناً كاملاً تباشر به قلبي ويقيناً صادقاً حتى أعلم انه لن يصيبني إلا ما كتبت لي إن وليي الله في الدنيا والآخرة اللهم إنني أودعت في هذا المحل الشريف من يؤمنا هذا إلى يوم القيامة خالصاً مخلصاً أشهد أن لا إله إلا الله وأن محمداً عبده ورسوله

It is also recommended to visit the house of khadija where the Holy Prophet (S) used to live. This is the place she gave birth to her children one of them being Fatima (‘a). She died in the very house and the Holy Prophet stayed there until he migrated to Madina.

This is the place where Angel Jibril (‘a) used to descend bringing with him revelation from Allah (s.w.t.).

It is where the Holy Prophet (S) spent all his nights in prayers, supplications and worship of his Lord. Quraish plotted to kill him in this very house but fortunately their evil plan did not materialize, Imam Ali ('a) having sacrificed himself by sleeping in his (S) place. The birth of the leader of the ladies (women) of the world in this house is considered to be a new birth to the world ladies. These points should make us think deep about these holy places. While at this place therefore recite:

اللهم إني أسألك بالبضعة الزهراء وأولادها الحسن والحسين عليهما السلام يسر أمورنا وأشرح صدورنا وأختم
بالمصالحات أعمالنا اللهم إني أودعت في هذا المحل الشريف من يومنا هذا إلى يوم القيامة أشهد أن لا إله إلا الله
وأن محمداً عبده ورسوله.

Conclusion Of Wida al-Ka'aba And Its Recommended Acts Wida al-Mecca And Ka'aba

Recommended acts of widaa of Mecca and the Holy Ka'aba are so many, we content ourselves by mentioning a few:

1. Before a pilgrim leaves, he Should buy dates and give them to the poor for it acts as an atonement and penance (kaffara) for the scratching which might have taken place unknowingly.
 2. Should intend to come back to Mecca and ask Allah (s.w.t.) to enable him do this according to a tradition Which says that doing this prolongs one's lifetime. According to a tradition narrated from Imam Al-Sadiq ('a) it is makruh (reprehended) to leave without this intention. It says: He who leaves Mecca with an intention of not coming back, his appointed time and punishment nears.
- It is narrated that Yazid bin Muawiya once did Hajj and after concluding it swore not to come back again throughout his lifetime. As a result, Allah (s.w.t.) caused his death before his appointed time.
3. Tawaf seven times around the Ka'aba.
 4. Touching the Black Stone and the rightside corner (Ruknil Yaman) in each round, if possible, otherwise it is enough to do so in the first and last rounds possibilities too.
 5. He may do the above recommended acts while in Tawaf or in Mustajar if possible.
 6. Praise and thank Allah, recite salawat for the Holy Prophet (S) and his family members ('a) and recite any supplication he wishes. He should then say:

اللهم صل على محمد عبدك ورسولك ونبيك

7. Then come to the holy spot [Maqam-e Ibrahim ('a)] and pray two units of prayer.

8. Come to the door of the House put his hand on it and say:

المشكين على بابك فتصدق عليه بالجنة.

9. A long prostration at the door (gate) of the Mosque, stand up facing the Holy Qibla and say:

اللهم إني انقلب على لا إله إلا الله.

10. Coming out from the door (gate) of Hanatwin:

It is highly recommended for a pilgrim to do ziyarat of the Holy Prophet (S). It has been narrated from him as having told Imam Ali ('a): Oh Ali! he who comes for my ziyarat in my lifetime or after my death, for your ziyarat in your lifetime or after your death, or comes for the ziyarat of your two sons [Hasan and Husayn ('a)] in their lifetime or after their death, I shall insure him on the Day of Reckoning against its horrors and pains to an extent that he will be at the same level with me.

He (S) also said: He who does my ziyarat or ziyarat of one of my family members, I will do his ziyarat on the Day of Reckoning and save him from its horrors. We also understand from this hadith the recommendation of doing ziyarat of non-ma'sumeen of his (S) family members. It is understood from some traditions like that one of Ghiyath when inquiring from Abu Jafar [Imam Al-Baqir ('a)], the recommendation of concluding one's ziyarat in Madina. Ghiyath asked Imam ('a): Do I start with Madina or Mecca?

He ('a) said: Start with Mecca and conclude with Madina for it is preferable.

Other traditions say that it is recommended to start with ziyarat of Nabi (S) in Madinah before going to Mecca. If the case circulates between going to Mecca for a mustahab Hajj which is excluded from going to Madina and the other way round (opposite) it is preferable to take the opposite as understood from the traditions concerned with this matter.

He who dies in one of the Haramain, (Mecca or Madina) will be among the peaceful—on the Day of Reckoning. This is according to the word of Allah which says: “And whoever enters it shall be secure” and the tradition of our Holy Prophet (S): He who dies in one of these Haramain— Allah's Haram and the Prophet's (S) shall be among the peaceful. Other traditions say that he will not be reckoned on the Last Day.

He who is buried in the Haram of Mecca is safe from the great panic be it for an upright and righteous man, or an insolent one. It is narrated that Harun said: I heard Imam Jafar as Sadiq ('a) say: He who is buried in the Haram (Mecca) is safe from the great panic (horror).

I asked: The upright and the arrogant (insolent) alike?

He answered: The upright and the arrogant alike– May Allah bestow upon us his blessings.

This book was completed on Thursday afternoon 25th of Jamad ul-Ula, 1403 Hijri. Having pleaded with the Imam of our time (may we be his ransom and sacrifice, and best greetings and salutations sent to his fathers).

Important references of the book

(1) Wasail Shia.

(2) Tahdhib ul-Ahkam.

(3) Man La Yahdthurh ul-Faqih.

(4) Misbah ul-Kaf'ami.

(5) Bihar ul-Anwaar.

(6) Al-Kafi.

(7) Other ziyarat books.

Image:

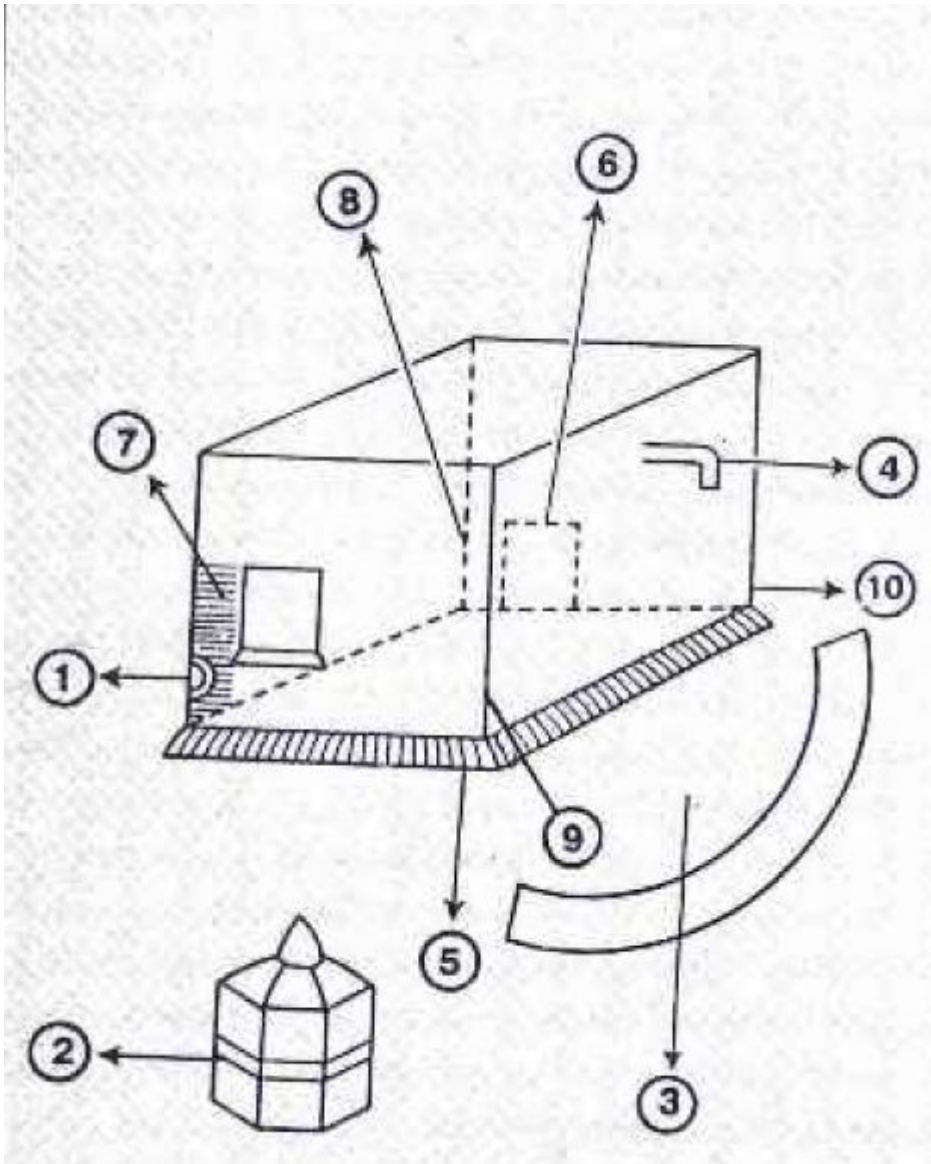

Source URL:

<https://www.al-islam.org/adab-al-haramayn-etiquettes-two-holy-shrines-sayyid-jawad-husayny-shah-arudy>

Links

[1] <https://www.al-islam.org/person/sayyid-jawad-hussaini>

[2] <https://www.al-islam.org/printpdf/book/export/html/136221>

[3] <https://www.al-islam.org/printepub/book/export/html/136221>

[4] <https://www.al-islam.org/printmobi/book/export/html/136221>

[5] <https://www.al-islam.org/tags/hajj>

[6] <https://www.al-islam.org/tags/umrah>